

# Schmierstoffpumpe P203 für Mehrleitungsschmiersysteme DC-Ausführungen mit Steuerplatine V10-V23

Originalmontageanleitung  
gemäß Maschinenrichtlinie 2006/42/EG

DE

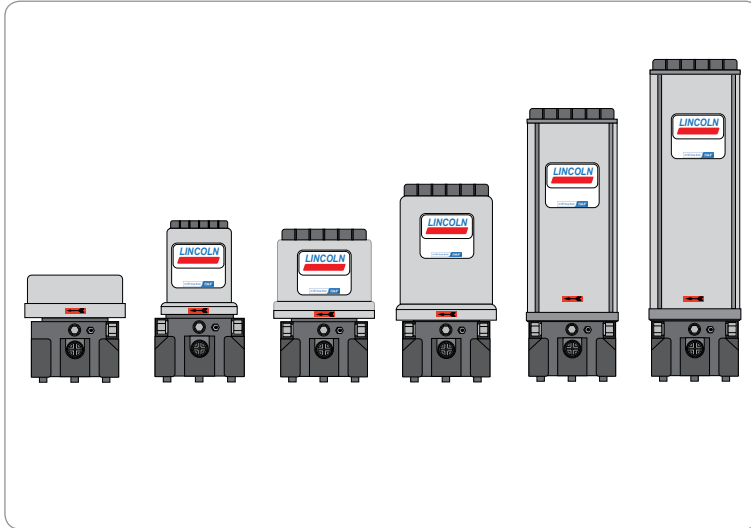

951-171-023-DE

Version 03

15.07.2021



## Original-EG-Einbauerklärung gemäß Maschinenrichtlinie 2006/42/EG, Anhang II Teil 1 B

Der Hersteller SKF Lubrication Systems Germany GmbH, Heinrich-Hertz-Str. 2-8, DE - 69190 Walldorf erklärt hiermit in alleiniger Verantwortung die Übereinstimmung der unvollständigen Maschine mit den grundlegenden Sicherheits- und Gesundheitsschutzanforderungen der Maschinenrichtlinie 2006/42/EG Anhang I, die im Anhang der EG-Einbauerklärung als anwendbar gekennzeichnet und zum Zeitpunkt des Inverkehrbringens erfüllt sind.

Die speziellen technischen Unterlagen gemäß Anhang VII Teil B wurden erstellt. Wir verpflichten uns, auf begründetes Verlangen den nationalen Behörden die technischen Unterlagen in elektronischer Form zu übermitteln. Bevollmächtigter für die Zusammenstellung der technischen Unterlagen ist die SKF Lubrication Systems Germany GmbH.

Bezeichnung: Elektrisch betriebene Pumpe zur Förderung von Schmierstoffen im Intervallbetrieb innerhalb einer Zentralschmieranlage  
 Typ: P203 V DC  
 Sachnummer: 6440-xxxxxxx/644-xxxx-x/94xxxxx,094xxxxxx

Folgende Richtlinien und Normen wurden in den zutreffenden Bereichen angewandt

2011/65/EU	RoHS II	
2014/30/EU	Elektromagnetische Verträglichkeit	Industrie

### Normen

EN ISO 12100:2010	EN 60204-1:2018	EN 60034-1:2010/AC:2010	EN 61000-6-4:2007/A1:2011
EN 809:1998+A1:2009/AC:2010	EN 60947-5-1:2004/A1:2009	EN 61000-6-2:2005/AC:2005	
EN IEC 63000:2018	EN 61131-2:2007		

Die unvollständige Maschine darf erst in Betrieb genommen werden, wenn festgestellt wurde, dass die Maschine, in welche die unvollständige Maschine integriert werden soll, den Bestimmungen der Maschinenrichtlinie 2006/42/EG und aller weiteren anzuwendenden Richtlinien entspricht.

Walldorf, 21.05.2021

Jürgen Kreuzkämper  
 Manager R&D Germany



Stefan Schürmann  
 Manager PD  
 Germany South



## Original-UK-Einbauerklärung gemäß der Verordnung Supply of Machinery (Safety) Regulations 2008 No. 1597 Annex II

Der Hersteller SKF Lubrication Systems Germany GmbH, Heinrich-Hertz-Str. 2-8, DE -69190 Walldorf erklärt hiermit in alleiniger Verantwortung die Übereinstimmung der unvollständigen Maschine mit den grundlegenden Sicherheits- und Gesundheitsschutzanforderungen gemäß der Verordnung Supply of Machinery (Safety) Regulations 2008 No. 1597 Annex I, die im Anhang der EG-Einbauerklärung als anwendbar gekennzeichnet und zum Zeitpunkt des Inverkehrbringens erfüllt sind. Die speziellen technischen Unterlagen gemäß Anhang VII Teil B wurden erstellt. Wir verpflichten uns, auf begründetes Verlangen den nationalen Behörden die technischen Unterlagen in elektronischer Form zu übermitteln. Bevollmächtigter für die Zusammenstellung der technischen Unterlagen ist die SKF (U.K.) Limited, 2 Canada Close, Banbury, Oxfordshire, OX16 2RT, GBR.

Bezeichnung: Elektrisch betriebene Pumpe zur Förderung von Schmierstoffen im Intervallbetrieb innerhalb einer Zentralschmieranlage  
 Typ: P203 V DC  
 Sachnummer: 6440-xxxxxxx / 644-xxxx-x / 94xxxxxx, 094xxxxxx

Folgende Regulationen und Normen wurden in den zutreffenden Bereichen angewandt

- The Restriction of the Use of Certain Hazardous Substances in Electrical and Electronic Equipment Regulations 2012 No. 3032
- Electromagnetic Compatibility Regulations 2016 No. 1091

### Normen

EN ISO 12100:2010	EN 60204-1:2018	EN 60034-1:2010/AC:2010	EN 61000-6-4:2007/A1:2011
EN 809:1998+A1:2009/AC:2010	EN 60947-5-1:2004/A1:2009	EN 61000-6-2:2005/AC:2005	
EN IEC 63000:2018	EN 61131-2:2007		

Die unvollständige Maschine darf erst in Betrieb genommen werden, wenn festgestellt wurde, dass die Maschine, in welche die unvollständige Maschine integriert werden soll, den Bestimmungen der britischen Gesetzgebung gemäß Verordnung Supply of Machinery (Safety) Regulations 2008 No. 1597 Annex I und aller weiteren anzuwendenden Richtlinien entspricht.

Walldorf, 21.05.2021

Jürgen Kreuzkämper  
 Manager R&D Germany



Stefan Schürmann  
 Manager PD  
 Germany South



Beschreibung der grundlegenden Sicherheits- und Gesundheitsschutzanforderungen gemäß 2006/42/EG, Anhang I, die zur Anwendung kommen und eingehalten wurden. Alle hier nicht aufgeführten grundlegenden Sicherheits- und Gesundheitsschutzanforderungen sind für dieses Produkt nicht relevant.

Nr.:	Grundlegende Sicherheits- und Gesundheitsschutzanforderung	Zutreffend:	Erfüllt:
1.1.1	Begriffsbestimmungen	JA	JA
1.1.2	Grundsätze für die Integration der Sicherheit	JA	JA
1.1.3	Materialien und Produkte	JA	JA
Zu 1.1.3 Nicht vollständig erfüllt: Gefährdungen durch den eingesetzten Schmierstoff sind durch den Betreiber anhand des Sicherheitsdatenblattes (SDS) zu bewerten und ggf. Schutzmaßnahmen zu treffen.			
1.1.5	Konstruktion der Maschine im Hinblick auf die Handhabung	JA	JA
1.1.6	Ergonomie	JA	JA
Zu 1.1.6 Nicht vollständig erfüllt: Der Betreiber muss sicherstellen, dass die Pumpe so in die übergeordnete Maschine integriert wird, dass die Bedienung und Befüllung der Pumpe ergonomisch möglich ist.			
1.2	Steuerungen und Befehlseinrichtungen	JA	JA
1.2.1	Sicherheit und Zuverlässigkeit von Steuerungen	JA	JA
1.2.3	Ingangsetzen	JA	JA
1.2.6	Störung der Energieversorgung	JA	JA
1.3	Schutzmaßnahmen gegen mechanische Gefährdungen	JA	JA
1.3.1	Risiko des Verlusts der Standsicherheit	JA	JA
1.3.2	Bruchrisiko beim Betrieb	JA	JA
Zu 1.3.2 Nicht vollständig erfüllt: Der Betreiber muss das Schmiersystem gegen zu hohen Druck absichern. Hierzu ist an jedem Pumpenelement ein Druckbegrenzungsventil mit max. 350 bar Öffnungsdruck vorzusehen.			
1.3.4	Risiken durch Oberflächen, Kanten und Ecken	JA	JA
1.3.7	Risiken durch bewegliche Teile	JA	JA
1.3.9	Risiko unkontrollierter Bewegungen	JA	JA
1.5	Risiken durch sonstige Gefährdungen	JA	JA
1.5.1	Elektrische Energieversorgung	JA	JA
1.5.6	Brand	JA	JA
Zu 1.5.6 Nicht vollständig erfüllt: Bei Pumpen ohne Steuerung muss der Betreiber durch geeignete Maßnahmen sicherstellen, dass die relative Einschaltdauer (siehe Technische Daten) eingehalten werden. Ansonsten kann es zur unzulässig hohen Wärmeentwicklung des Motors kommen.			

Nr.:	Grundlegende Sicherheits- und Gesundheitsschutzanforderung	Zutreffend:	Erfüllt:
1.5.8	Lärm	JA	JA
1.5.11	Strahlung von außen	JA	JA
1.5.13	Emission gefährlicher Werkstoffe und Substanzen	JA	JA
1.5.15	Ausrutsch-, Stolper- und Sturzrisiko	JA	JA
1.6	Instandhaltung	JA	JA
1.6.1	Wartung der Maschine	JA	JA
1.6.2	Zugang zu den Bedienungsständen und den Eingriffspunkten für die Instandhaltung	JA	JA
Zu 1.6.2 Nicht vollständig erfüllt: Der Betreiber muss sicherstellen, dass die Pumpe so in die übergeordnete Maschine integriert wird, dass die Bedienung der Pumpe gefahrlos möglich ist.			
1.6.4	Eingriffe des Bedienungspersonals	JA	JA
1.7	Informationen	JA	JA
1.7.1	Informationen und Warnhinweise an der Maschine	JA	JA
1.7.1.1	Informationen und Informationseinrichtungen	JA	JA
1.7.2	Warnung vor Restrisiken	JA	JA
1.7.3	Kennzeichnung der Maschinen	JA	JA
1.7.4	Betriebsanleitung/Montageanleitung	JA	JA
1.7.4.1	Allgemeine Grundsätze für die Abfassung der Betriebsanleitung/Montageanleitung	JA	JA
1.7.4.2	Inhalt der Betriebsanleitung/Montageanleitung	JA	JA
1.7.4.3	Verkaufsprospekte	JA	JA

## Impressum

### Hersteller

SKF Lubrication Systems Germany GmbH  
E-mail: Lubrication-germany@skf.com  
www.skf.com/lubrication

### Adressen des Herstellers

Werk Walldorf  
Heinrich-Hertz-Straße 2-8  
69190 Walldorf  
Deutschland  
Tel: +49 (0) 6227 33-0  
Fax: +49 (0) 6227 33-259

### Werk Berlin

Motzener Straße 35/37  
12277 Berlin  
Deutschland  
Tel. +49 (0)30 72002-0  
Fax +49 (0)30 72002-111

### Schulungen

Um ein Höchstmaß an Sicherheit und Wirtschaftlichkeit zu ermöglichen, führt SKF detaillierte Schulungen durch. Es wird empfohlen, diese Schulungen wahrzunehmen. Für Informationen kontaktieren Sie die entsprechende SKF Serviceadresse.

### Autorisierte lokale Inverkehrbringer

#### Großbritannien

SKF (U.K.) Limited,  
2 Canada Close, Banbury, Oxfordshire,  
OX16 2RT, GBR.

#### Nordamerika

SKF Lubrication Business Unit  
Lincoln Industrial  
5148 North Hanley Road, St. Louis,  
MO. 63134 USA

#### Südamerika

SKF Argentina Pte. Roca 4145,  
CP 2001 Rosario, Santa Fe

#### EAUW-Gebiet

LLC SKF  
121552, Russia, Moscow,  
Yartsevskaya Street, 19, Block A Floor 7

### Copyright

© Copyright SKF  
Alle Rechte vorbehalten.

### Gewährleistung

Die Anleitung enthält keine Aussagen zur Gewährleistung. Diese entnehmen Sie unseren Allgemeinen Geschäftsbedingungen.

### Haftungsausschluss

Der Hersteller haftet nicht für Schäden verursacht durch:

- nicht bestimmungsgemäße Verwendung, fehlerhafte Montage, Betrieb, Einstellung, Wartung, Reparatur oder Unfälle
- Verwendung von ungeeigneten Schmierstoffen
- unsachgemäße Reaktion auf Störungen
- eigenmächtige Veränderungen am Produkt
- Vorsatz oder Fahrlässigkeit
- Verwendung von nicht Original-SKF-Ersatzteilen
- fehlerhafter Planung oder Auslegung der Zentralschmieranlage

Die Haftung für Verluste oder Schäden, die sich aus der Verwendung unserer Produkte ergeben, ist auf die maximale Höhe des Kaufpreises beschränkt. Die Haftung für mittelbare Schäden – gleich welcher Art – ist ausgeschlossen.

# Inhaltsverzeichnis





















Original-EG-Einbauerklärung gemäß Maschinenrichtlinie 2006/42/EG, Anhang II Teil 1 B.....	2	1.19.2	Fachkraft Mechanik.....	17
Original-UK-Einbauerklärung gemäß der Verordnung Supply of Machinery (Safety) Regulations 2008 No. 1597 Annex II.....	3	1.19.3	Elektrofachkraft.....	17
Impressum.....	6	1.20	Einweisung von Fremdmonteuren.....	17
Symbol-, Hinweiserklärungen und Abkürzungen.....	10	1.21	Bereitstellung einer persönlichen Schutzausrüstung.....	17
		1.22	Betrieb.....	17
		1.23	Stillsetzen im Notfall.....	17
<b>1. Sicherheitshinweise.....</b>	<b>12</b>	1.24	Transport, Montage, Wartung, Störung, Reparatur, Stilllegung, Entsorgung.....	18
1.1 Allgemeine Sicherheitshinweise.....	12	1.25	Erstmalige Inbetriebnahme, tägliche Inbetriebnahme.....	19
1.2 Grundsätzliches Verhalten beim Umgang mit dem Produkt.....	12	1.26	Reinigung.....	19
1.3 Bestimmungsgemäße Verwendung.....	13	1.27	Restrisiken.....	20
1.4 Vorhersehbarer Missbrauch.....	13			
1.5 Veränderungen am Produkt.....	13	<b>2. Schmierstoffe.....</b>	<b>21</b>	
1.6 Verbot bestimmter Tätigkeiten.....	13	2.1 Allgemeines.....	21	
1.7 Lackieren von Kunststoffteilen.....	13	2.2 Auswahl der Schmierstoffe.....	21	
1.8 Hinweise zur CE-Kennzeichnung.....	14	2.3 Materialverträglichkeit.....	21	
1.9 Prüfungen vor der Auslieferung.....	14	2.4 Temperatureigenschaften.....	21	
1.10 Mitgeltende Dokumente.....	14	2.5 Alterung von Schmierstoffen.....	22	
1.11 ADR Prüfbescheinigung.....	14	2.6 Meißelpasten.....	23	
1.12 Kennzeichnungen am Produkt.....	15	2.6.1 Festschmierstoffe.....	23	
1.13 Hinweise zum Typenschild.....	16			
1.14 Hinweis zum ECE-Prüfzeichen.....	16	<b>3. Übersicht, Funktionsbeschreibung.....</b>	<b>24</b>	
1.15 Hinweis zum UL-Prüfzeichen.....	16	3.1 Pumpen ohne Folgeplatte.....	24	
1.16 Hinweis zur EAC-Kennzeichnung.....	16	3.2 Pumpen mit Folgeplatte.....	27	
1.17 Hinweis zur UKCA-Kennzeichnung.....	16			
1.18 Hinweis zur China RoHS-Kennzeichnung.....	16	<b>4. Technische Daten.....</b>	<b>29</b>	
1.19 Zur Benutzung berechnigte Personen.....	17	4.1 Allgemeine Technische Daten.....	29	
1.19.1 Bediener.....	17			





4.2	Schutzart und Schutzklassen.....	30	6.	<b>Montage.....</b>	<b>47</b>
4.3	Hydraulisches Anschlussbild.....	30	6.1	Allgemeines .....	47
4.4	Nominelle Fördermengen.....	31	6.2	Montageort.....	47
4.4.1	Einflussgrößen auf die Fördermenge.....	31	6.3	Mechanischer Anschluss .....	48
4.4.2	Fördermengendiagramme typischer NLGI 2 Schmierstoffe.....	32	6.3.1	Mindesteinbaumaße .....	48
4.5	Funktionsprinzip der intermittierenden Leermeldung.....	33	6.3.2	Montagebohrungen.....	51
4.6	Einsatzgrenzen der intermittierenden Leermeldung .....	34	6.4	Elektrischer Anschluss.....	53
4.7	Verarbeitung der Leermeldesignale bei externer Steuerung und Überwachung der Pumpe .....	35	6.5	Einstellen der Fördermenge am Pumpenelement R.....	55
4.7.1	Anzeige der Leermeldung.....	35	6.6	Druckbegrenzungsventil montieren.....	56
4.7.2	Restliche Laufzeit der Pumpe bei einer Leermeldung.....	35	6.7	Schmierleitungsanschluss.....	57
4.8	Behältervarianten.....	36	6.8	Befüllen mit Schmierstoff .....	58
4.9	Nutzbares Behältervolumen .....	37	6.8.1	Befüllen über Behälterdeckel.....	58
4.10	Schmierstoffbedarf zur Erstbefüllung einer leeren Pumpe.....	38	6.8.2	Befüllen über Befüllnippel.....	59
4.11	Anziehungsmomente.....	39	6.8.3	Befüllen über den optionalen Befüllanschluss.....	60
4.12	Werkseinstellungen der Schmier- und Pausenzeiten bei Pumpen mit Steuerplatine V10-V23 .....	40	6.8.4	Erstbefüllung einer leeren Pumpen mit Folgeplatte.....	61
4.13	Mögliche Einstellwerte der Schmier- und Pausenzeiten bei Pumpen mit Steuerplatine V10-V23 .....	40	6.9	Einstellen der Schmier- und Pausenzeiten .....	64
4.14	Typenschlüssel .....	41	6.10	Änderung der Schmier- und Pausenzeiten durch Jumpereinstellung.....	65
<b>5.</b>	<b>Lieferung, Rücksendung, Lagerung.....</b>	<b>45</b>	<b>7.</b>	<b>Erstmalige Inbetriebnahme.....</b>	<b>66</b>
5.1	Lieferung.....	45	7.1	Kontrollen vor der erstmaligen Inbetriebnahme.....	66
5.2	Rücksendung.....	45	7.2	Kontrollen während der erstmaligen Inbetriebnahme.....	66
5.3	Lagerung .....	45	7.3	Fehlermeldung quittieren .....	67
5.4	Lagerungstemperaturbereich .....	46	7.4	Zusatzschmierung auslösen.....	69
5.5	Lagerbedingungen für mit Schmierstoff gefüllte Teile .....	46	<b>8.</b>	<b>Betrieb.....</b>	<b>70</b>
5.5.1	Lagerdauer bis 6 Monate.....	46	8.1	Schmierstoff nachfüllen .....	70
5.5.2	Lagerdauer zwischen 6 und 18 Monaten .....	46	<b>9.</b>	<b>Reinigung.....</b>	<b>71</b>
5.5.3	Lagerdauer über 18 Monaten.....	46	9.1	Reinigungsmittel.....	71
			9.2	Außenreinigung .....	71

9.3	Innenreinigung.....	71	14.13	Behälterdeckel .....	85
10.	Wartung.....	72	14.12	Schraubverschluss.....	85
11.	Störung, Ursache und Beseitigung.....	73	14.14	Anschlussdosen und ADR-Kabel.....	86
11.1	Anzeige der Betriebs- und Fehlerzustände durch die LED der Steuerplatine.....	74	15.	<b>Elektrische Anschlüsse .....</b>	<b>87</b>
12.	Reparaturen.....	75	15.1	Kabelfarben gemäß IEC 60757 .....	87
12.1	Pumpenelement und Druckbegrenzungsventil tauschen .....	75	15.2	Legende .....	88
12.2	Austausch der Steuerplatine.....	76	15.3	Empfohlene Signalleitung am Behälterdeckel .....	89
12.3	Montage der Pumpe am Verwendungsort .....	77	15.4	Empfohlene Kontaktschutzmaßnahme zum Schalten von induktiven Lasten .....	90
12.4	Prüfungen nach dem Austausch der Steuerplatine.....	78	15.5	Anschlussplan P203 V DC mit Steuerplatine V10-V23, 1 von 6.....	91
13.	Stilllegung, Entsorgung .....	79	15.6	Anschlussplan P203 V DC mit Steuerplatine V10-V23, 2 von 6.....	92
13.1	Vorübergehende Stilllegung.....	79	15.7	Anschlussplan P203 V DC mit Steuerplatine V10-V23, 3 von 6.....	93
13.2	Endgültige Stilllegung, Demontage.....	79	15.8	Anschlussplan P203 V DC mit Steuerplatine V10-V23, 4 von 6.....	94
13.3	Entsorgung .....	79	15.9	Anschlussplan P203 V DC mit Steuerplatine V10-V23, 5 von 6.....	95
14.	Ersatzteile.....	80	15.10	Anschlussplan P203 V DC mit Steuerplatine V10-V23, 6 von 6.....	96
14.1	Gehäusedeckel kpl. ....	80	15.11	Übersicht Kabel und Anschlussmöglichkeiten .....	97
14.2	Pumpenelemente .....	80	16.	<b>Tabelle China RoHS.....</b>	<b>98</b>
14.3	Druckbegrenzungsventil und Adapter .....	81			
14.4	Adapter D 6 AX 1/8NPT I C .....	81			
14.5	Motor 12/ 24 V DC.....	81			
14.6	Magnetschalter Normally open (NO).....	82			
14.7	Adapter mit Schmiernippel.....	82			
14.8	Verschlusschraube M22x1,5 .....	82			
14.9	Klarsichtbehälter .....	83			
14.10	Austauschkit Steuerplatine.....	84			
14.11	Stehflügel.....	85			

## Symbol-, Hinweiserklärungen und Abkürzungen

Diese Symbole können in der Anleitung verwendet werden. Symbole innerhalb von Sicherheitshinweisen kennzeichnen die Art und Quelle der Gefährdung.

	Allgemeiner Warnhinweis		Gefährliche elektrische Spannung		Sturzgefahr		Heiße Oberflächen
	Ungewollter Einzug		Quetschgefahr		Druckinjektion		Schwebende Last
	Elektrostatisch gefährdete Bauteile		Explosionsgefährdeter Bereich		Unbefugte Personen fernhalten		Persönliche Schutzausrüstung (Schutzkleidung) tragen
	Persönliche Schutzausrüstung (Schutzbrille) tragen		Persönliche Schutzausrüstung (Gesichtsschutz) tragen		Persönliche Schutzausrüstung (Handschuhe) tragen		Allgemeines Gebot
	Persönliche Schutzausrüstung (Sicherheitsschuhe) tragen		Produkt freischalten		Schutz durch Kleinspannung (Schutzklasse III)		Sichere galvanische Trennung (Schutzklasse III)
	Schutzleiter (Schutzklasse I)		Schutz durch doppelte oder verstärkte Isolierung (Schutzklasse II)		Entsorgung von Elektro- und Elektronik-Altgeräten		
	CE-Zeichen		Entsorgung, Recycling				

Warnstufe	Folge	Wahrscheinlichkeit	Symbol	Bedeutung
 <b>GEFAHR</b>	Tod, schwere Verletzung	steht unmittelbar bevor	●	chronologische Handlungsanweisungen
 <b>WARNUNG</b>	Tod, schwere Verletzung	möglicherweise	○	Aufzählungen
 <b>VORSICHT</b>	leichte Verletzung	möglicherweise		verweist auf andere Sachverhalte, Ursachen oder Folgen
<b>ACHTUNG</b>	Sachschaden	möglicherweise		

## Abkürzungen und Umrechnungsfaktoren

bzgl.	bezüglich	°C	Grad Celsius	°F	Grad Fahrenheit
ca.	zirka	K	Kelvin	Oz.	Unze
d.h.	das heißt	N	Newton	fl. oz.	Flüssigunze
evtl.	eventuell	h	Stunde	in.	Inch
ggf.	gegebenenfalls	s	Sekunde	psi	Pounds per square inch
inkl.	inklusive	d	Tag	sq. in.	Square inch
min.	minimal	Nm	Newtonmeter	cu. in.	Cubic inch
max.	maximal	ml	Milliliter	mph	Miles per hour
Min.	Minute	ml/d	Milliliter pro Tag	rpm	Umdrehungen pro Minute
usw.	und so weiter	ccm	Kubikzentimeter	gal.	Gallonen
z.B.	zum Beispiel	mm	Millimeter	lb.	Pound
kW	Kilowatt	l	Liter	hp	Horse power
U	Spannung	db (A)	Schalldruckpegel	kp	Kilopond
R	Widerstand	>	größer als	fpsec	Feet per second
I	Stromstärke	<	kleiner als	Umrechnungsfaktoren	
V	Volt	±	plusminus	Länge	1 mm = 0.03937 in.
W	Watt	∅	Durchmesser	Fläche	1 cm <sup>2</sup> = 0.155 sq.in.
AC	Wechselstrom	kg	Kilogramm	Volumen	1 ml = 0.0352 fl.oz.
DC	Gleichstrom	r.F.	relative Feuchte		1 l = 2.11416 pints (US)
A	Ampere	≈	zirka	Masse	1 kg = 2.205 lbs.
Ah	Amperestunde	=	gleich		1 g = 0.03527 oz.
Hz	Frequenz (Hertz)	%	Prozent	Dichte	1 kg/cm <sup>3</sup> = 8.3454 lb./gal.(US)
nc	Öffner (normally closed)	‰	Promille		1 kg/cm <sup>3</sup> = 0.03613 lb./cu.in.
no	Schließer (normally open)	≥	größer gleich	Kraft	1 N = 0.10197 kp
N/A	nicht anwendbar	≤	kleiner gleich	Druck	1 bar = 14.5 psi
ft.	feet	mm <sup>2</sup>	Quadratmillimeter	Temperatur	°C = (°F-32) x 5/9
		U/min	Umdrehungen pro Minute	Leistung	1 kW = 1.34109 hp
		↑	erhöht einen Wert	Beschleunigung	1 m/s <sup>2</sup> = 3.28084 ft./s <sup>2</sup>
		↓	reduziert einen Wert	Geschwindigkeit	1 m/s = 3.28084 fpsec.
					1 m/s = 2.23694 mph

# 1. Sicherheitshinweise

## 1.1 Allgemeine Sicherheitshinweise

- Der Betreiber muss gewährleisten, dass die Anleitung von allen Personen, die mit Arbeiten am Produkt beauftragt werden oder den genannten Personenkreis beaufsichtigen oder anweisen, gelesen wurde. Weiterhin ist durch den Betreiber sicherzustellen, dass der Inhalt der Anleitung vom Personal voll verstanden wird. Es ist verboten, die Produkte in Betrieb zu nehmen oder zu bedienen, ohne vorher die Anleitung gelesen zu haben
- Die Anleitung ist für die weitere Verwendung aufzubewahren
- Die beschriebenen Produkte wurden nach dem aktuellen Stand der Technik hergestellt. Dennoch können bei nicht bestimmungsgemäßer Verwendung Gefahren entstehen, die Personen- und Sachschäden nach sich ziehen
- Störungen, welche die Sicherheit beeinträchtigen können, sind umgehend zu beseitigen. Ergänzend zu dieser Anleitung sind die gesetzlichen Regelungen zur Unfallverhütung und zum Umweltschutz zu beachten

## 1.2 Grundsätzliches Verhalten beim Umgang mit dem Produkt

- Das Produkt darf nur gefahrenbewusst, in technisch einwandfreiem Zustand und entsprechend den Angaben in dieser Anleitung benutzt werden
- Machen Sie sich mit den Funktionen und der Arbeitsweise des Produkts vertraut. Angegebene Montage- und Bedienschritte und deren Reihenfolge sind einzuhalten
- Bei Unklarheiten bzgl. des ordnungsgemäßen Zustandes oder der korrekten Montage/ Bedienung sind diese Punkte zu klären. Bis zur Klärung ist der Betrieb untersagt
- Unbefugte Personen fernhalten
- Persönliche Schutzausrüstung tragen
- Alle für die jeweilige Tätigkeit relevanten Sicherheitsbestimmungen und innerbetrieblichen Anweisungen sind einzuhalten
- Zuständigkeiten für unterschiedliche Tätigkeiten müssen klar festgelegt sein und eingehalten werden. Unklarheiten gefährden die Sicherheit in hohem Maße
- Schutz- und Sicherheitseinrichtungen dürfen im Betrieb weder entfernt, noch verändert oder unwirksam gemacht werden und sind in regelmäßigen Intervallen auf Funktion und Vollständigkeit zu prüfen
- Müssen Schutz- und Sicherheitseinrichtungen demontiert werden, sind diese unmittelbar nach Abschluss der Arbeiten wieder zu montieren und anschließend auf korrekte Funktion zu prüfen
- Auftretende Störungen sind im Rahmen der Zuständigkeit zu beseitigen. Bei Störungen außerhalb der Zuständigkeit ist unverzüglich der Vorgesetzte zu verständigen
- Niemals Teile der Zentralschmieranlage als Stand-, Steig- oder Kletterhilfe benutzen

### 1.3 Bestimmungsgemäße Verwendung

Förderung von Schmierstoffen innerhalb der in dieser Anleitung genannten Spezifikationen, technischen Daten und Grenzen.

Das Produkt ist ausschließlich für den Einbau in eine andere Maschine vorgesehen.

Die Verwendung ist ausschließlich im Rahmen gewerblicher oder wirtschaftlicher Tätigkeit durch professionelle Anwender erlaubt.

### 1.4 Vorhersehbarer Missbrauch

Eine abweichende Verwendung als in dieser Anleitung angegeben ist strikt untersagt, insbesondere die Verwendung:

- außerhalb des angegebenen Umgebungstemperaturbereiches
- von nicht spezifizierten Betriebsmitteln
- ohne geeignetes Druckbegrenzungsventil
- im Dauerbetrieb
- von C3-Ausführungen in Bereichen mit aggressiven, korrosiven Stoffen (z. B. hoher Salzbelastung)
- von Kunststoffteilen in Bereichen mit hoher Ozonbelastung oder in Bereichen mit schädigender Strahlung (z.B. ionisierender Strahlung)

- zur Förderung, Weiterleitung oder Bevorratung gefährlicher Stoffe und Stoffgemische gemäß Anhang I Teil 2-5 der CLP-Verordnung (EG 1272/2008) oder HCS 29 CFR 1910.1200, die mit Gefahrenpiktogrammen GHS01-GHS06 und GHS08 gekennzeichnet sind
- zur Förderung, Weiterleitung oder Bevorratung von Gasen, verflüssigten Gasen, gelösten Gasen, Dämpfen und Flüssigkeiten, deren Dampfdruck bei der zulässigen maximalen Betriebstemperatur um mehr als 0,5 bar [7.25 psi] über dem normalen Atmosphärendruck von 1013 mbar [14.69 psi] liegt
- in einer Explosionsschutzzone

### 1.5 Veränderungen am Produkt

Eigenmächtige Veränderungen und Umbauten können unvorhersehbaren Einfluss auf die Sicherheit haben. Daher sind eigenmächtige Veränderungen und Umbauten verboten.

### 1.6 Verbot bestimmter Tätigkeiten

Folgende Tätigkeiten dürfen aufgrund möglicher, nicht erkennbarer Fehlerquellen oder aufgrund gesetzlicher Regelungen nur von Mitarbeitern des Herstellers oder autorisierten Personen ausgeführt werden:

- Reparaturen oder Änderungen am Antrieb
- Austausch oder Änderungen an den Kolben der Pumpenelemente
- Änderungen an der Steuerplatine, die über das Einstellen der Schmier- und Pausenzeiten oder den Austausch bei Defekt hinausgehen

### 1.7 Lackieren von Kunststoffteilen

Das Lackieren sämtlicher Kunststoffteile und Dichtungen der beschriebenen Produkte ist verboten. Kunststoffteile vor dem Lackieren der übergeordneten Maschine vollständig abkleben oder ausbauen.

### 1.8 Hinweise zur CE-Kennzeichnung

Die CE-Kennzeichnung erfolgt gemäß den Forderungen der angewandten Richtlinien:

- 2014/30/EU  
Elektromagnetische Verträglichkeit
- 2011/65/EU  
(RoHS II) Richtlinie zur Beschränkung der Verwendung bestimmter gefährlicher Stoffe in Elektro- und Elektronikgeräten

#### Hinweis zur Druckgeräterichtlinie 2014/68/EU

Das Produkt erreicht aufgrund seiner Leistungsdaten nicht die in Artikel 4 Absatz 1, Buchstabe (a) Ziffer (ii) festgelegten Grenzwerte und ist gemäß Artikel 1 Absatz 2 Buchstabe f vom Anwendungsbereich der Druckgeräterichtlinie 2014/68/EU ausgenommen.

### 1.9 Prüfungen vor der Auslieferung

Folgende Prüfungen wurden vor der Auslieferung durchgeführt:

- Sicherheits- und Funktionsprüfungen
- elektrische Prüfungen nach EN 60204-1

### 1.10 Mitgeltende Dokumente

Zusätzlich zu dieser Anleitung sind die folgenden Dokumente von der entsprechenden Zielgruppe zu beachten:

- betriebliche Anweisungen und Freigaberegulungen
- Sicherheitsdatenblatt des verwendeten Schmierstoffs

Gegebenenfalls:

- Projektierungsunterlagen
- ergänzende Informationen zu Sonderausführungen der Pumpe.  
Diese finden Sie in der speziellen Anlagendokumentation
- Anleitungen von weiteren Komponenten zum Aufbau der Zentralschmieranlage

### 1.11 ADR Prüfbescheinigung

Die beschriebenen Schmierstoffpumpen erfüllen bei Verwendung der im Typenschlüssel angegebenen ADR-Anschlussmaterialien und korrekt durchgeführter elektrischer Montage die Anforderungen des ADR für den Einsatz außerhalb explosionsgefährdeter Bereiche der Zonen 0, 1 oder 2 in Fahrzeugen der Typen EX/II, EX/III, FL und AT.

Prüfinstitut:  
TÜV-SÜD Auto Service GmbH

Bauteilkennzeichen:  
TÜ.EGG.054-01

### 1.12 Kennzeichnungen am Produkt



Warnung vor Körperverletzung durch Einzug, Quetschen oder Scheren bei laufender Pumpe durch Kontakt mit dem Rührflügel bei geöffnetem Behälterdeckel.



Warnung vor Federspannung bei Pumpen mit Folgeplatte.



Drehrichtung der Pumpe.

**ADR**

TÜ.EGG.054-01

Bei Pumpen mit ADR-Zulassung



Entsprechend den Ergebnissen der Arbeitsplatz-Gefährdungsbeurteilung sind durch den Betreiber ggf. zusätzliche Kennzeichnungen (z.B. Warnhinweise, Gebots-, Verbotsschilder oder Kennzeichnungen gemäß GHS) anzubringen.

### 1.13 Hinweise zum Typenschild

Auf dem Typenschild sind wichtige Kenndaten wie Typenbezeichnung, Bestellnummer, und regulatorische Merkmale angegeben. Um einen Verlust der Daten durch ein eventuell unleserlich gewordenes Typenschild zu vermeiden, sollten die Kenndaten in die Anleitung eingetragen werden.

Modell: \_\_\_\_\_

P. No. \_\_\_\_\_

S. No. \_\_\_\_\_

(KW/JJ) \_\_\_\_\_

Kalenderwoche/Baujahr

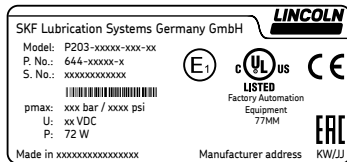
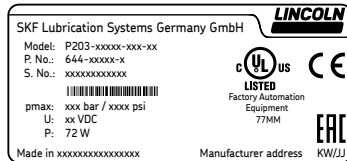

### 1.14 Hinweis zum ECE-Prüfzeichen



Das ECE-Prüfzeichen (E1) bestätigt, dass für das Produkt eine ECE-Bauartgenehmigung (ECE R10) erteilt wurde.

### 1.15 Hinweis zum UL-Prüfzeichen



Das UL-Prüfzeichen bestätigt, dass für das Produkt eine UL-Zertifizierung über die Einhaltung von Sicherheitsbestimmungen der USA und Kanada vorliegt.

### 1.16 Hinweis zur EAC-Kennzeichnung



Die EAC-Kennzeichnung bestätigt die Konformität des Produktes mit den anwendbaren rechtlichen Bestimmungen der eurasischen Zollunion.

### 1.17 Hinweis zur UKCA-Kennzeichnung



Die UKCA-Kennzeichnung bestätigt die Konformität des Produktes mit den anwendbaren Richtlinien von Großbritannien.

### 1.18 Hinweis zur China RoHS-Kennzeichnung



Die China RoHS-Kennzeichnung bestätigt, dass innerhalb der bestimmungsgemäßen Verwendungsdauer (Zahl im Kreis) des Produktes keine Gefahr für Personen oder die Umwelt durch die enthaltenen reglementierten Stoffe besteht.

## 1.19 Zur Benutzung berechnigte Personen

### 1.19.1 Bediener

Person, die aufgrund von Schulungen, Kenntnissen und Erfahrungen befähigt ist, die mit dem Normalbetrieb verbundenen Funktionen und Tätigkeiten auszuführen. Hierzu gehört auch die Vermeidung von möglichen Gefährdungen, die beim Betrieb entstehen können.

### 1.19.2 Fachkraft Mechanik

Person mit geeigneter fachlicher Ausbildung, Kenntnissen und Erfahrungen, welche Gefahren, die bei Transport, Montage, Inbetriebnahme, Betrieb, Wartung, Reparatur und Demontage auftreten können, erkennen und vermeiden kann.

### 1.19.3 Elektrofachkraft

Person mit geeigneter fachlicher Ausbildung, Kenntnissen und Erfahrungen, welche Gefahren, die von Elektrizität ausgehen können, erkennen und vermeiden kann.

## 1.20 Einweisung von Fremdmonteuren

Vor Aufnahme der Tätigkeiten müssen Fremdmonteure vom Betreiber über die einzuhaltenden, betrieblichen Sicherheitsbestimmungen, geltenden Unfallverhütungsvorschriften sowie die Funktionen der übergeordneten Maschine und deren Schutzvorrichtungen informiert werden.

### 1.21 Bereitstellung einer persönlichen Schutzausrüstung

Der Betreiber hat eine für den jeweiligen Einsatzort und Einsatzzweck geeignete persönliche Schutzausrüstung zur Verfügung zu stellen.

## 1.22 Betrieb

Nachfolgende Punkte müssen bei der Inbetriebnahme und beim Betrieb eingehalten werden:

- alle Angaben innerhalb dieser Anleitung und alle Angaben innerhalb der mitgelieferten Dokumente
- alle vom Betreiber einzuhaltenden Gesetze und Vorschriften

## 1.23 Stillsetzen im Notfall

Das Stillsetzen im Notfall erfolgt durch:

- Unterbrechen der Stromzufuhr zur Pumpe
- ggf. durch vom Betreiber festgelegte Maßnahmen, z.B. durch das Betätigen des Not-Aus-Schalters der übergeordneten Maschine

### 1.24 Transport, Montage, Wartung, Störung, Reparatur, Stilllegung, Entsorgung

- Alle relevanten Personen sind vor dem Beginn der Arbeiten über die Durchführung zu informieren. Betriebliche Vorsichtsmaßnahmen und Arbeitsanweisungen sind zu beachten
- Transport nur mit geeigneten Transport- und Hebezeugen auf gekennzeichneten Wegen durchführen
- Wartungs- und Reparaturarbeiten können bei tiefen bzw. hohen Temperaturen Einschränkungen unterliegen (z.B. Veränderung der Fließeigenschaften des Schmierstoffs). Wartungs- und Reparaturarbeiten daher bevorzugt bei Raumtemperatur ausführen
- Vor Durchführung der Arbeiten das Produkt sowie die Maschine, in die das Produkt eingebaut wird, strom- und drucklos schalten und gegen unbefugtes Einschalten sichern
- Durch geeignete Maßnahmen sicherstellen, dass bewegliche, gelöste Teile während der Arbeit blockiert sind und keine Gliedmaßen durch unbeabsichtigte Bewegungen eingeklemmt werden können
- Montage des Produkts nur außerhalb des Arbeitsbereiches von sich bewegenden Teilen mit ausreichend großem Abstand zu Wärme- oder Kältequellen. Andere Aggregate der Maschine oder des Fahrzeuges dürfen durch die Montage nicht beschädigt oder in ihrer Funktion beeinträchtigt werden
- Nasse, rutschige Oberflächen trocknen oder entsprechend abdecken
- Heiße oder kalte Oberflächen entsprechend abdecken
- Arbeiten an elektrischen Bauteilen dürfen nur von Elektrofachkräften ausgeführt werden. Evtl. Wartezeiten zum Entladen beachten
- Arbeiten an elektrischen Bauteilen dürfen nur im spannungslosen Zustand und mit für elektrische Arbeiten geeigneten Werkzeugen durchgeführt werden
- Elektrischen Anschluss nur entsprechend den Angaben des gültigen Schaltplans und unter Beachtung der einschlägigen Vorschriften sowie der örtlichen Anschlussbedingungen durchführen
- Nicht mit nassen oder feuchten Händen an Kabel oder elektrische Bauteile fassen
- Sicherungen dürfen nicht überbrückt werden. Defekte Sicherungen immer durch Sicherungen des gleichen Typs ersetzen
- Auf einwandfreien Anschluss des Schutzleiters bei Produkten der Schutzklasse I achten
- Die angegebene Schutzart beachten
- Notwendige Bohrungen nur an unkritischen, nicht tragenden Teilen vornehmen. Vorhandene Bohrungen nutzen. Leitungen und Kabel beim Bohren nicht beschädigen
- Mögliche Scheuerstellen beachten. Teile entsprechend schützen

- Sämtliche verwendeten Komponenten müssen für den max. Betriebsdruck und die maximale bzw. minimale Umgebungstemperatur ausgelegt sein
- Sämtliche Teile dürfen nicht auf Torsion, Scherung oder Biegung beansprucht werden
- Vor der Verwendung Teile auf Verschmutzungen kontrollieren und ggf. reinigen
- Schmierleitungen müssen vor der Montage mit Schmierstoff gefüllt werden. Dies erleichtert das spätere Entlüften der Anlage
- Angegebene Anziehmomente einhalten. Beim Anziehen einen kalibrierten Drehmomentschlüssel verwenden
- Beim Arbeiten mit schweren Teilen, geeignete Hebewerkzeuge verwenden
- Verwechslung, falschen Zusammenbau von demontierten Teilen vermeiden. Teile kennzeichnen

### 1.25 Erstmalige Inbetriebnahme, tägliche Inbetriebnahme

Sicherstellen dass:

- alle Sicherheitseinrichtungen vollständig vorhanden und funktionsfähig sind
- alle Anschlüsse ordnungsgemäß verbunden sind
- alle Teile korrekt eingebaut sind
- alle Warnaufkleber am Produkt vollständig vorhanden, gut sichtbar und unbeschädigt sind
- unleserliche oder fehlende Warnaufkleber umgehend ersetzt werden

### 1.26 Reinigung

- Es besteht Brandgefahr durch den Einsatz von brennbaren Reinigungsmitteln. Nur für den Anwendungszweck geeignete, nicht brennbare Reinigungsmittel einsetzen
- Keine aggressiven Reinigungsmittel verwenden
- Reste von Reinigungsmitteln am Produkt gründlich entfernen
- Keine Dampfstrahlgeräte und Hochdruckreiniger einsetzen. Elektrische Bauteile können beschädigt werden. Schutzart der Pumpe beachten
- Reinigungsarbeiten an stromführenden Bauteilen dürfen nicht ausgeführt werden
- Feuchte Bereiche entsprechend kennzeichnen

## 1.27 Restrisiken

Restrisiko	Möglich in Lebensphase											Vermeidung / Abhilfe	
Körperverletzung, Sachschaden durch Fallen von angehobenen Teilen	A	B	C					G	H	K			Unbefugte Personen fernhalten. Es dürfen sich keine Personen unter angehobenen Teilen aufhalten. Teile mit geeigneten Hebezeugen anheben.
Körperverletzung, Sachschaden durch Kippen oder Fallen des Produkts durch Nichteinhaltung der angegebenen Anziehungsmomente		B	C					G					Angegebene Anziehungsmomente einhalten. Produkt nur an ausreichend tragfähigen Bauteilen befestigen. Sind keine Anziehungsmomente angegeben, sind die Anziehungsmomente entsprechend der Schraubengröße für Schrauben der Festigkeitsklasse 8.8 anzuwenden.
Körperverletzung, Sachschaden durch Stromschlag bei Beschädigung des Anschlusskabels		B	C	D	E	F	G	H					Anschlusskabel vor der erstmaligen Verwendung und anschließend in regelmäßigen Intervallen auf Beschädigungen prüfen. Kabel nicht an beweglichen Teilen oder Scheuerstellen montieren. Sollte dies nicht zu vermeiden sein, Knickschutzspiralen bzw. Schutzrohre verwenden.
Körperverletzung, Sachschaden durch verschütteten, ausgetretenen Schmierstoff		B	C	D		F	G	H	K				Sorgfalt beim Füllen des Behälters und beim Anschließen oder Lösen der Schmierstoffleitungen. Nur für den angegebenen Druck geeignete Hydraulikverschraubungen und Schmierleitungen verwenden. Schmierleitungen nicht an beweglichen Teilen oder Scheuerstellen montieren. Sollte dies nicht zu vermeiden sein, Knickschutzspiralen bzw. Schutzrohre zu verwenden.
Verlust der elektrischen Schutzfunktion durch fehlerhafte Montage von elektrischen Bauteilen nach einer Reparatur							G						Nach dem Austausch von elektrischen Bauteilen ist eine elektrische Sicherheitsprüfung gemäß EN 60204-1 durchzuführen.
Behälter mit Folgeplatte steht unter Federspannung							G						Behälter mit Folgeplatte nur entfernen, wenn die Feder möglichst entspannt ist (d.h. Behälter ist leer). Geeignete Schutzmaßnahme, z.B. Halteband, beim Lösen des Behälters vorsehen. Nicht mit dem Kopf direkt über dem Behälter arbeiten.
Warnung vor Körperverletzung durch Einzug, Quetschen oder Scheren bei laufender Pumpe durch Kontakt mit den Rührflügel bei geöffnetem Behälterdeckel.		B	C	D	E	F	G						Niemals bei laufender Pumpe in den Behälter fassen. Behälterdeckel nur entfernen, wenn die Pumpe zuvor elektrisch vom Netz getrennt wurde.
Lebensphasen: A = Transport, B = Montage, C = Erste Inbetriebnahme, D = Betrieb, E = Reinigung, F = Wartung, G = Störung, Reparatur, H = Stilllegung, K = Entsorgung													

## 2. Schmierstoffe

### 2.1 Allgemeines

Schmierstoffe werden gezielt für spezifische Anwendungszwecke eingesetzt. Zur Erfüllung der Aufgabe müssen Schmierstoffe verschiedene Anforderungen erfüllen.

Die wichtigsten Anforderungen an Schmierstoffe sind:

- Verringerung von Reibung und Verschleiß
- Korrosionsschutz
- Geräuschminderung
- Schutz gegen Verschmutzung oder Eindringen von Fremdstoffen
- Kühlung (primär bei Ölen)
- Langlebigkeit (physikalische, chemische Stabilität)
- wirtschaftliche und ökologische Aspekte

### 2.2 Auswahl der Schmierstoffe

Schmierstoffe sind aus Sicht der SKF ein Konstruktionselement. Die Auswahl eines geeigneten Schmierstoffs erfolgt sinnvollerweise schon während der Konstruktion der Maschine und bildet die Grundlage für die Planung der Zentralschmieranlage.

Die Auswahl trifft der Hersteller oder Betreiber der Maschine vorzugsweise gemeinsam mit dem Lieferanten des Schmierstoffs aufgrund des durch den spezifischen Anwendungszweck definierten Anforderungsprofils.

Sollten Sie mit der Auswahl von Schmierstoffen für Zentralschmieranlagen keine bzw. nur geringe Erfahrung haben, setzen Sie sich mit SKF in Verbindung.

Wir unterstützen unsere Kunden gerne bei der Auswahl geeigneter Komponenten zum Fördern des gewählten Schmierstoffs und der Planung und Auslegung einer Zentralschmieranlage.

Sie vermeiden dadurch eventuelle Ausfallzeiten durch Schäden an der Maschine oder Anlage bzw. Schäden an der Zentralschmieranlage.

### 2.3 Materialverträglichkeit

Die Schmierstoffe müssen generell zu folgenden Materialien kompatibel sein:

- Stahl, Grauguss, Messing, Kupfer, Aluminium
- ABS, CR, FPM, NBR, NR, PA, PET, PMMA, POM, PP, PS, PTFE, PU, PUR

### 2.4 Temperatureigenschaften

Der verwendete Schmierstoff muss für die jeweilige konkrete Umgebungstemperatur des Produkts geeignet sein. Die für den einwandfreien Betrieb des Produktes notwendige Viskosität muss eingehalten werden und darf bei tiefen Temperaturen nicht überschritten bzw. bei hohen Temperaturen nicht unterschritten werden. Notwendige Viskositäten siehe Kapitel Technische Daten.

## 2.5 Alterung von Schmierstoffen

Bei längerem Stillstand der Maschine ist vor der erneuten Inbetriebnahme zu prüfen, ob der Schmierstoff aufgrund chemischer oder physikalischer Alterungserscheinungen weiterhin für den Einsatz geeignet ist. Wir empfehlen diese Überprüfung bereits nach 1 Woche Maschinenstillstand vorzunehmen.

Bei Zweifel an der weiteren Eignung des Schmierstoffs, diesen vor der erneuten Inbetriebnahme ersetzen und ggf. eine initiale Schmierung von Hand vornehmen.

Es besteht die Möglichkeit, Schmierstoffe im hauseigenen Labor auf Förderbarkeit (z.B. „Ausbluten“) für den Einsatz in Zentralschmieranlagen zu testen.

Bei weiteren Fragen zu Schmierstoffen nehmen Sie mit der SKF Kontakt auf.

Eine Übersicht der von uns getesteten Schmierstoffe kann angefordert werden.



Es dürfen nur für das Produkt spezifizierte Schmierstoffe (siehe Kapitel Technische Daten) eingesetzt werden. Ungeeignete Schmierstoffe können zu einem Ausfall des Produktes führen.



Schmierstoffe nicht mischen. Dies kann unvorhersehbare Auswirkungen auf die Verwendbarkeit und damit die Funktion der Zentralschmieranlage haben.



Beim Umgang mit Schmierstoffen sind die jeweiligen Sicherheitsdatenblätter und ggf. die Gefahrenkennzeichnungen auf der Verpackung zu beachten.



Aufgrund der Vielzahl möglicher Zusätze sind einzelne Schmierstoffe, die gemäß Datenblatt des Herstellers die notwendige Spezifikation erfüllen, unter Umständen nicht für den Einsatz in Zentralschmieranlagen geeignet (z.B. Unverträglichkeit zwischen synthetischen Schmierstoffen und Materialien). Um dies zu vermeiden, verwenden Sie immer Schmierstoffe, die von SKF getestet wurden.

## 2.6 Meißelpasten

### ACHTUNG

#### Beschädigung der übergeordneten Maschine

Meißelpasten dürfen nicht als Lager-  
schmierstoff eingesetzt werden.

### ACHTUNG

#### Beschädigung der Zentralschmieranlage

Meißelpasten dürfen nur mit dem Pum-  
penelement C gefördert werden. Der  
maximale Betriebsdruck darf hierbei 200  
bar [2900 psi] nicht übersteigen, da es  
ansonsten zu erhöhtem Verschleiß durch  
die in der Meißelpaste enthaltenen Fest-  
schmierstoffe kommen kann.

### 2.6.1 Festschmierstoffe



Der Einsatz von Festschmier-  
stoffen darf nur nach vorheriger  
Rücksprache mit der Firma SKF  
Lubrications Systems erfolgen.

Bezüglich der unterschiedlichen Fest-  
schmierstoffe in Meißelpasten ist folgendes  
zu beachten:

#### Graphit

max. Graphitgehalt 8 %  
max. Korngröße 25 µm  
(möglichst in lamellarer Form)

#### MoS<sub>2</sub>

max. MoS<sub>2</sub>-Gehalt 5 %  
max. Korngröße 15 µm

#### Kupfer

Kupferhaltige Meißelpasten führen erfah-  
rungsgemäß zur Schichtbildung an Kolben,  
Bohrungen und Passflächen. Dies kann  
zu Blockaden in der Zentralschmieranlage  
führen.

#### Kalziumkarbonat

Kalziumkarbonathaltige Meißelpasten  
führen erfahrungsgemäß zu sehr starken  
Verschleiß an Kolben, Bohrungen und  
Passflächen.

#### Kalziumhydroxid

Kalziumhydroxidhaltige Meißelpasten härten  
erfahrungsgemäß stark aus, was zum Aus-  
fall der Zentralschmieranlage führen kann.

#### PTFE, Zink und Aluminium

Für diese Festschmierstoffe können auf-  
grund der bisherigen Erkenntnisse und  
praktischen Erfahrungen noch keine Grenz-  
werte festgelegt werden.

## 3. Übersicht, Funktionsbeschreibung

### 3.1 Pumpen ohne Folgeplatte

#### 1 Behälter

Der Behälter bevorratet den Schmierstoff. Entsprechend der Pumpenvariante gibt es unterschiedliche Behälterausführungen und Behältergrößen.

#### 1.1 Behälterdeckel

Dient zum Befüllen des Behälters mit sauberem und geeignetem Schmierstoff sowie als Schutz vor Verschmutzungen des Schmierstoffs.

#### 1.2 Behälterlüftung

Belüftet den Behälter während die Pumpe arbeitet und Schmierstoff gefördert wird.

#### 10 Rührflügel

Während die Pumpe läuft, homogenisiert und glättet der Rührflügel den Schmierstoff. Zusätzlich drückt der untere vertikale Teil des Rührflügels den Schmierstoff in Richtung der Pumpenelemente und verbessert dadurch das Ansaugverhalten der Pumpe.

Übersicht, Funktionsbeschreibung Pumpen ohne Folgeplatte Abb. 1

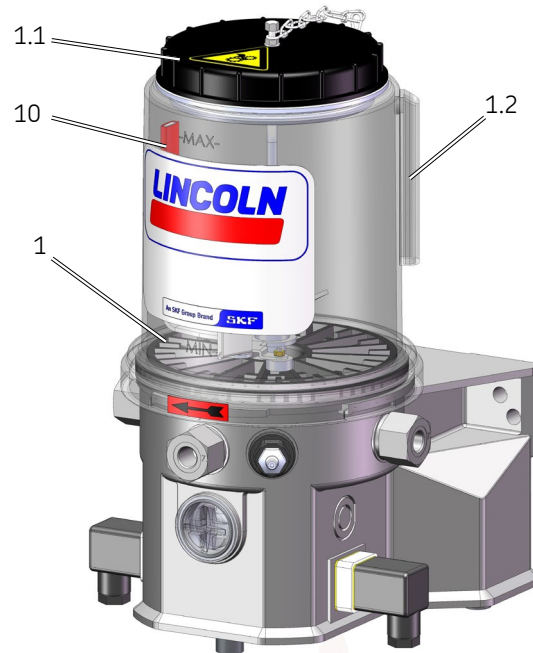

## 2 Pumpengehäuse

Im Pumpengehäuse befinden sich der Motor, die elektrischen Anschlüsse, der Befüllnippel, die Pumpenelemente, die Steuerplatine und ggf. die intermittierende Leermeldung.

## 3 Pumpenelemente

Die Pumpe kann mit bis zu 3 Pumpenelementen bestückt werden.

## 4 Befüllnippel

Dient zur Befüllung der Pumpe von unten. Wird der Befüllnippel entfernt, kann mit entsprechendem Zubehör über diesen Anschluss die externe Fettrückführung von den Druckbegrenzungsventilen an den Pumpenelementen angeschlossen werden.

## 5 Elektrische Anschlüsse

Dienen zur (5.1) Spannungsversorgung (Eingang) und als (5.2) Signalanschluss (Ausgang) der Pumpe. Entsprechend der konkreten Pumpenvariante sind die elektrischen Anschlüsse als Würfelstecker, Bajonettstecker oder Kabelverschraubung mit Kabel und Deutsch-Stecker ausgeführt.

Übersicht, Funktionsbeschreibung Pumpen ohne Folgeplatte Abb. 2

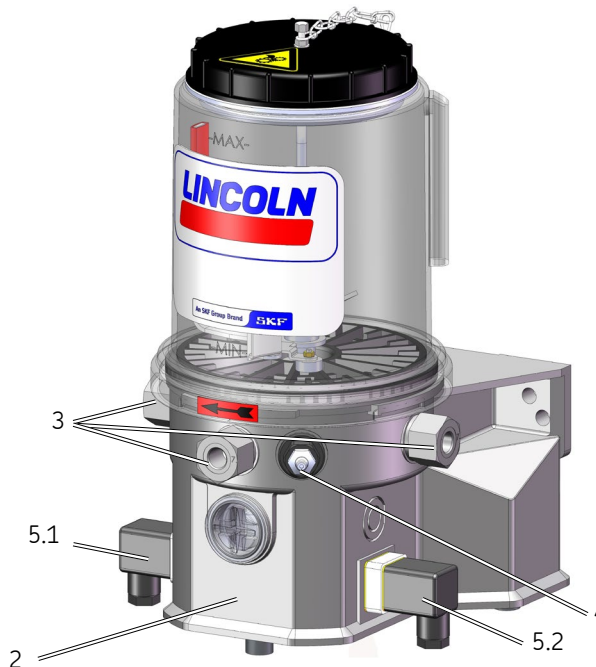

Anschlussarten

Würfelstecker  
DIN EN 175301-803



Bajonettstecker  
ISO 15170-1

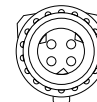
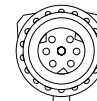

### 9 Schraubverschluss Steuerplatine

Durch den Schraubverschluss (9) können die Betriebs- oder Fehlerzustände (LED-Anzeigen auf der Steuerplatine) erkannt werden. Zum Auslösen einer Zusatzschmierung oder zum Einstellen der Schmier- und Pausenzeiten an der Steuerplatine muss der Schraubverschluss (9) durch Drehen im Gegenuhrzeigersinn entfernt werden. Anschließend ist der Schraubverschluss mit dem angegebenen Anziehmoment wieder aufzudrehen.

### 11 Steuerplatine

Die Steuerplatine befindet sich hinter dem Schraubverschluss. Nach dem Entfernen des Schraubverschlusses kann an den Bedienelementen die Schmierzeit (Jumper) und die Pausenzeit (blauer Drehschalter) eingestellt oder eine Zusatzschmierung (Druckschalter) ausgelöst werden. Die Steuerplatine ist mit einem EEPROM ausgestattet. Dadurch werden die Daten der Steuerplatine gegen Verlust geschützt.

Übersicht, Funktionsbeschreibung Steuerplatine Abb. 3

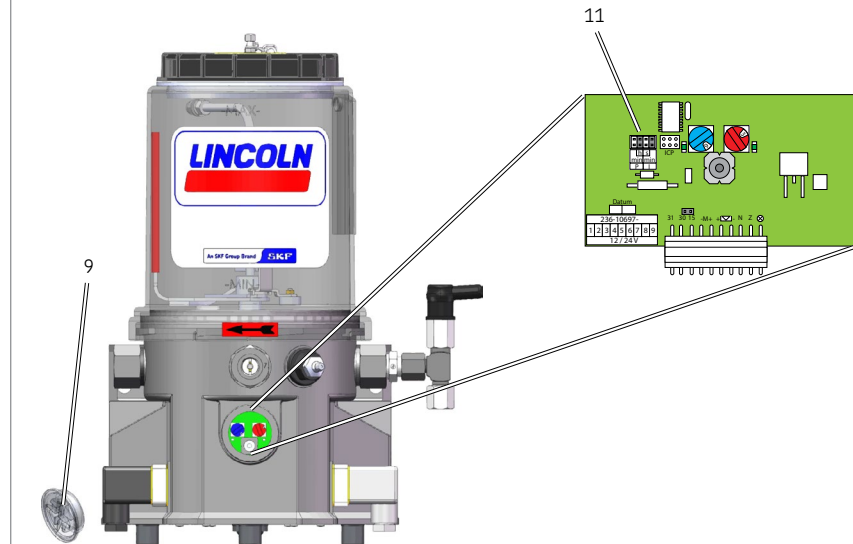

### 3.2 Pumpen mit Folgeplatte

#### 1 Behälter

Der Behälter bevorratet den Schmierstoff. Entsprechend der Pumpenvariante gibt es unterschiedliche Behälterausführungen und Behältergrößen.

#### 1.2 Behälterlüftung

Belüftet den Behälter, während die Pumpe arbeitet und Schmierstoff gefördert wird. Entlüftet den Behälter, während die Pumpe befüllt wird.

#### 6 Folgeplatte

Die Folgeplatte (6) liegt auf dem Schmierstoff auf und drückt diesen mit Federkraft in Richtung der Pumpenelemente. Dadurch verbessert sich das Ansaugverhalten der Pumpe.

#### 7 Kontaktstange

In der Kontaktstange (7) der Folgeplatte befinden sich die Reedkontakte für die Leermeldfunktion. In der Folgeplatte befindet sich ein Magnet, der bei Erreichen eines Schaltpunktes den dortigen Reedkontakt betätigt. Am unteren Schaltpunkt befindet sich der Reedkontakt für die Leermeldung.

Übersicht, Funktionsbeschreibung Pumpen mit Folgeplatte Abb. 4

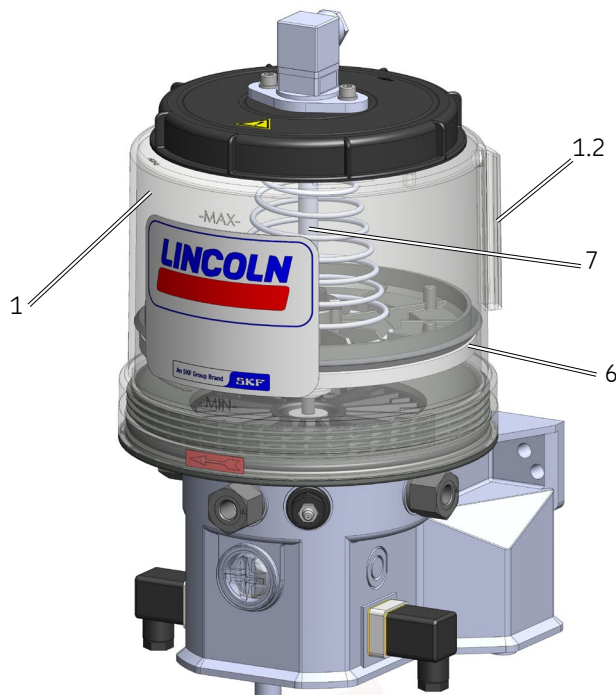

## 2 Pumpengehäuse

Im Pumpengehäuse befinden sich der Motor, die elektrischen Anschlüsse, der Befüllnippel, die Pumpelemente und die Steuerplatine.

## 3 Pumpelemente

Die Pumpe kann mit bis zu 3 Pumpelementen bestückt werden.

## 4 Befüllnippel

Dient zur Befüllung der Pumpe. Wird der Befüllnippel entfernt, kann mit entsprechendem Zubehör über diesen Anschluss die externe Fettrückführung von den Druckbegrenzungsventilen an den Pumpelementen angeschlossen werden.

## 5 Elektrische Anschlüsse

Dienen zur (5.1) Spannungsversorgung (Eingang), zum Anschluss der Füllstandsmeldungen (5.3) bei Pumpen mit Folgeplatte und als (5.2) Signalanschluss (Ausgang) der Pumpe. Entsprechend der konkreten Pumpenvariante sind die elektrischen Anschlüsse als Würfelstecker, Bajonettstecker oder Kabelverschraubung mit Kabel und Deutsch-Stecker ausgeführt.

Übersicht, Funktionsbeschreibung Pumpen mit Folgeplatte Abb. 5

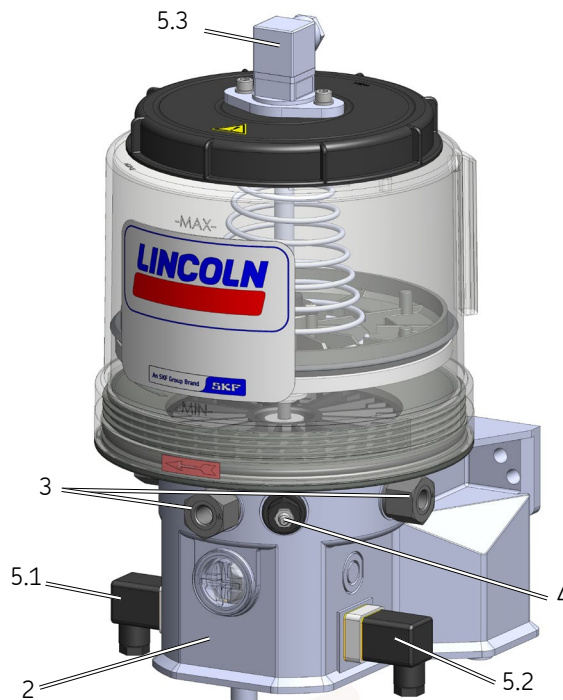

### Anschlussarten

Würfelstecker  
DIN EN 175301-803



Bajonettstecker  
ISO 15170-1

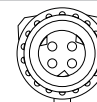
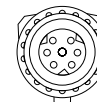

## 4. Technische Daten

### 4.1 Allgemeine Technische Daten

Betriebsdruck	max. 350 bar [5076 psi]	12 V DC Pumpe	24 V DC Pumpe
Anzahl Pumpenelemente	max. 3	Bemessungsspannung	12 V DC $\pm$ 10 %
Drehrichtung	im Uhrzeigersinn	Empfohlene Vorsicherung	6 A (T)
Schalldruckpegel	< 70 dB (A)	Stromaufnahme	6 A
Nominelle Drehzahl	20 U/min	Ausgang (Signal)	potentialfrei
relative Einschaltdauer <sup>1)</sup>	S3 25 ED 120 min	Schaltleistung max.	72 VA
Umgebungstemperatur <sup>1)</sup>	-40 °C bis +70 °C [-40 °F bis +158 °F]	Schaltspannung max.	30 V DC
Einbaulage <sup>2)</sup>	stehend, d.h. Behälter oben	Schaltstrom max.	700 mA
Schutzart und Schutzklasse	siehe nächste Seite		
Schmierstoffe <sup>3)</sup>	- Schmierfette bis einschließlich NLGI 2	Gewicht der leeren Pumpe	
	- Schmieröle mit mindestens 40 mm <sup>2</sup> /s (cST) bei Umgebungstemperatur	02 Liter ca. 6,5 kg	[0.53 gal. ca. 14.3 lbs.]
	- Meißelpaste (siehe Kapitel Schmierstoffe)	04 Liter ca. 9,0 kg	[1.06 gal. ca. 19.8 lbs.]
Befüllung	Abhängig von der konkreten Pumpen möglich über: - Befüllnippel - Behälterdeckel (bei Behältern ohne Folgeplatte) - optionaler Befüllanschluss	08 Liter ca. 10 kg	[2.11 gal. ca. 22.0 lbs.]
		11 Liter ca. 12 kg	[2.90 gal. ca. 26.5 lbs.]
		15 Liter ca. 14 kg	[3.96 gal. ca. 30.9 lbs.]

1) Die untere Grenze der Umgebungstemperatur setzt die Förderbarkeit des verwendeten Schmierstoffes für die jeweils konkret vorhandene Temperatur voraus. Die obere Grenze der Umgebungstemperatur ist lastabhängig und wird im Wesentlichen durch die Laufzeit und den Betriebsdruck bestimmt. Die angegebene relative Einschaltdauer ist bezogen auf Schmierstoffe NLGI 2, eine Umgebungstemperatur von 60 °C [140 °F] und einem mittleren Gegendruck am Pumpenelement von 160 bar. Bei Temperaturen  $\geq$  60 °C und starker Belastung (höherer Druck) sollte die maximale Einschaltdauer reduziert werden. Pumpen mit UL-Zulassung dürfen unabhängig von der Belastung nur bis zu einer maximal zulässigen Umgebungstemperatur von +60 °C betrieben werden.

2) Bei Pumpen mit Folgeplatte ist auch ein rotierender Einbau, wie z.B. in Windkraftanlagen, möglich. Maximale Drehzahl und maximaler Abstand zur Rotationsachse auf Anfrage. Bei Pumpen ohne Folgeplatte gilt bei zu erwartender Schrägstellung (z.B. bei Bau-/ oder Landmaschinen).

- Die maximale Befüllung ist entsprechend der zu erwartenden Schrägstellung zu reduzieren (< MAX Markierung).

- Der minimal zulässige Füllstand ist ab einer zu erwartenden Schrägstellung > 30° zu erhöhen (> MIN Markierung), ansonsten kann es zu Funktionsbeeinträchtigungen durch eine reduzierte Schmierstoffmenge im Ansaugbereich der Pumpe kommen.

3) Einschränkungen im Kapitel Einsatzgrenzen der intermittierenden Leermeldung beachten.

## 4.2 Schutzart und Schutzklassen

Schutzart	IP6K9K
Schutzklassen	
- Würfelsecker	SELV / PELV / FELV
- Bajonettstecker	SELV / PELV
- Kabelverschraubung mit Kabel und Deutsch-Stecker	SELV / PELV



Die angegebene Schutzart der Pumpe setzt die Verwendung von IP6K9K-fähigen Anschlussbuchsen und entsprechenden Kabeln voraus. Bei Verwendung von Anschlussbuchsen und Kabeln mit niedrigerer Schutzart, erfolgt die Einordnung nach der niedrigsten Schutzart. Die erreichbaren Schutzarten bei der Verwendung der von uns gelieferten Anschlussbuchsen und Kabel finden Sie im Kapitel Ersatzteile.

## 4.3 Hydraulisches Anschlussbild

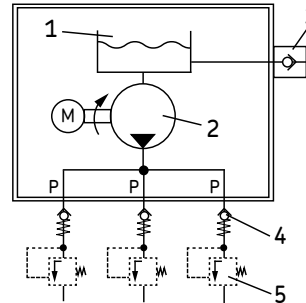

- 1 = Behälter
- 2 = Pumpe
- 3 = Befüllnippel
- 4 = Rückschlagventil
- 5 = Druckbegrenzungsventil
- P = Druckleitung

#### 4.4 Nominelle Fördermengen



Die angegebenen nominellen Fördermengen pro Hub bezieht sich bei den Pumpenelementen 5, 6, 7 und R auf Schmierfette der Klasse NLGI 2, beim Pumpenelement L auf Schmierfette der Klasse NLGI 0, bei einer Umgebungstemperatur von + 20 °C [68 °F] und einem Gegendruck von 100 bar [1450 psi] am Pumpenelement. Abweichende Betriebsbedingungen oder eine abweichende Konfiguration der Pumpe führen zur Änderung der Motordrehzahl und damit zur Änderung der Fördermenge pro Zeiteinheit. Ist durch die Änderung der Motordrehzahl eine Anpassung der Fördermenge pro Zeiteinheit notwendig, erfolgt diese sinnvollerweise über die Anpassung der Schmier- und Pausenzeiteinstellung der Pumpe.

Pumpenelement	L <sup>4)</sup>	5	6	7	R	B	C <sup>5)</sup>	Einheit
Nominelle Fördermenge pro Hub	0,03	0,10	0,16	0,22	0,04 - 0,18	0,10	0,24	ccm

##### 4.4.1 Einflussgrößen auf die Fördermenge

Einflussgrößen	Fördermenge erhöhend	Fördermenge reduzierend
Umgebungstemperatur	> + 20 °C	< + 20 °C
Konsistenzklasse des Schmierfetts	< NLGI 2	N/A
Anzahl der Pumpenelemente	N/A	> 1
Gegendruck am Pumpenelement	< 100 bar	> 100 bar

<sup>4)</sup> Das Pumpenelement L darf bei Pumpen mit Folgeplatte nicht eingesetzt werden. Mit dem Pumpenelement L sind Schmierstoffe entsprechend der in dieser Anleitung genannten Spezifikationen bis zur Klasse < NLGI 2 ohne Einschränkungen förderbar. Für Schmierstoffe der Klasse NLGI 2 ist die Eignung des Pumpenelementes L zur Förderung ab Temperaturen von -5 °C oder tiefer im Einzelfall zu prüfen.

<sup>5)</sup> Das Pumpenelement C dient ausschließlich zur Förderung von Meißelpaste. Bei der Verwendung von Meißelpaste sind die entsprechenden Hinweise im Kapitel Schmierstoffe zu beachten.

#### 4.4.2 Fördermengendiagramme typischer NLGI 2 Schmierstoffe

Tiefemperaturschmierfett

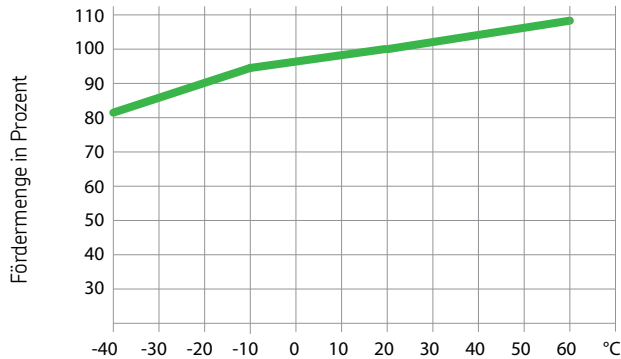

Hochtemperaturschmierfett

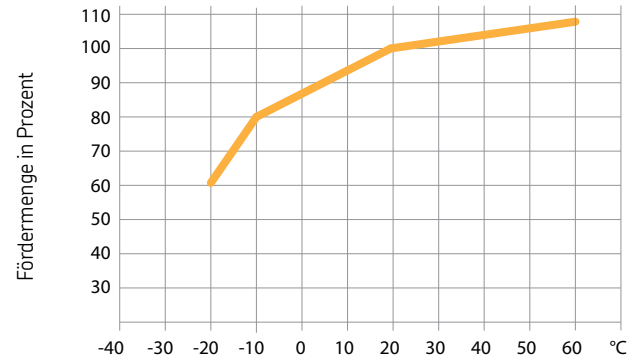

Die Fördermengendiagramme stellen den Mittelwert unterschiedlicher Hoch- bzw. Tiefemperaturschmierfette dar.

Berechnung Fördermenge am Beispiel eines Hochtemperaturschmierfettes

Nominelle Drehzahl des Pumpenmotors pro Minute x nominelle Fördermenge des Pumpenelementes 7 pro Hub x Effizienz in Prozent bei einer angenommenen Umgebungstemperatur von  $-10\text{ °C}$  [ $14\text{ °F}$ ] =  $20\text{ U/min} \times 0,22\text{ ccm}$  [ $0.0134$ ] x  $80\%$  =  $3,5\text{ ccm/min}$  [ $0.214\text{ cu. in./min}$ ].

#### 4.5 Funktionsprinzip der intermittierenden Leermeldung

Die intermittierende Leermeldung arbeitet berührungslos und besteht im Wesentlichen aus folgenden Teilen:

- o feststehender Magnetschalter (I) im Behälterboden
- o mit dem Rührflügel verbundenes, bewegliches Leitblech (II) mit einem Magneten (III) und einer Steuernocke (IV)

Ist der Behälter mit einem für die intermittierende Leermeldung geeigneten Schmierfett gefüllt und läuft die Pumpe, wird das Leitblech (II) durch den Widerstand des Schmierfettes ausgelenkt. Der mit dem Leitblech (II) verbundene Magnet (III) wird dadurch auf seiner inneren Kreisbahn bewegt und kann dadurch keinen Impuls am Magnetschalters (I) auslösen. Ein Steuernocken (IV) führt den Magneten mit dem drehbar gelagerten Leitblech zwangsläufig bei jeder Umdrehung nach außen. Nach Verlassen des Steuernockens, drückt der Widerstand des Schmierstoffes das Leitblech und den Magneten wieder nach innen.

Ist der Schmierstoff im Behälter soweit abgesunken, dass der Widerstand des Schmierfettes nicht mehr ausreicht, um das Leitblech (II) auszulenken, bleibt der Magnet (III) auf der äußeren Bahn und löst bei jeder Umdrehung, wenn er über den Magnetschalter (I) gleitet, einen Impuls aus. Bewegt sich der Magnet (III) sechsmal während eines Arbeitszyklus über den Magnetschalter (I), wird ein Leermeldesignal direkt am Signalanschluss der Pumpe ausgegeben. Zur Programmierung der externen Steuerung der Pumpe siehe entsprechendes Kapitel in dieser Anleitung.

Perspektivische Darstellung

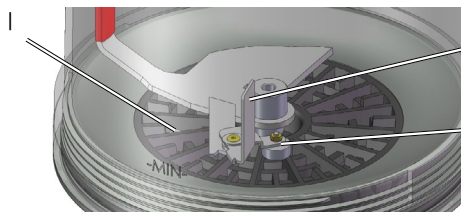

Schematische Darstellung

Magnet auf innerer Kreisbahn

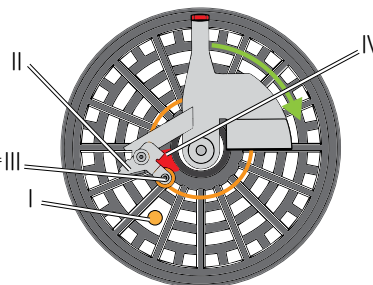

Magnet auf äußerer Kreisbahn

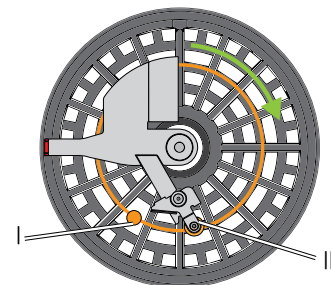

#### 4.6 Einsatzgrenzen der intermittierenden Leermeldung

Zur korrekten Funktion der intermittierenden Leermeldung sind die nachfolgenden Schmierstoffkonsistenzen einzuhalten. Oberhalb des angegebenen Temperaturbereiches ist die korrekte Funktion der intermittierenden Leermeldung nicht gewährleistet. Die unteren Temperaturbereiche setzen die Eignung des jeweiligen Schmierstoffs für diese Temperaturen voraus. Ansonsten kann es aufgrund der zu hohen Konsistenz des Schmierstoffs zu Funktionsstörungen wie Unterbrechung der Schmierstoffförderung oder ggf. zur Beschädigung der Pumpe (z.B. Verbiegen des Rührflügels) kommen.



Für Schmierfette der NLGI Klasse  $\leq 0$  ist die intermittierende Leermeldung nicht geeignet.

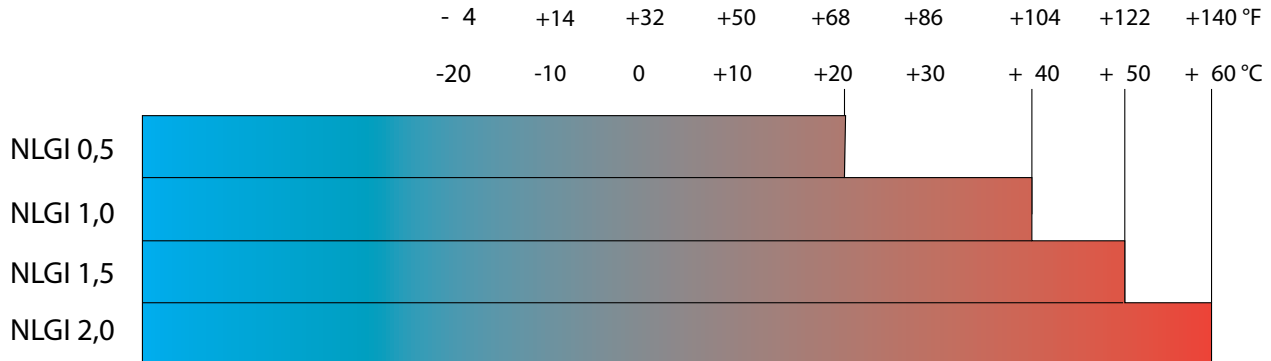

#### 4.7 Verarbeitung der Leermeldesignale bei externer Steuerung und Überwachung der Pumpe

Die Aussagen gelten für Pumpen mit V-Steuerplatine und für Pumpen ohne Platine mit externer Steuerung und Überwachung. Um eine vorzeitige Leermeldung (z.B. durch Lufteinschlüsse oder Wellenbildung im Schmierstoff) zu vermeiden, sind bei externer Steuerung und Überwachung die nachfolgenden Bedingungen durch entsprechende Programmierung der externen Steuerung einzuhalten.

- Nach jedem Arbeitszyklus sind die Impulse der intermittierenden Leermeldung zu löschen.



Die Impulse dürfen niemals über mehrere Arbeitszyklen summiert werden. Dies kann zu einer vorzeitigen Leermeldung führen.

##### Arbeitszyklus $\geq$ 32 Sekunden:

- Pro Arbeitszyklus sind mindestens 6 Magnetschalersignale erforderlich.

##### Arbeitszyklus $\geq$ 24 Sekunden $\leq$ 32 Sekunden:

- Pro Arbeitszyklus sind mindestens 4 Magnetschalersignale erforderlich.

##### Arbeitszyklus $\leq$ 24 Sekunden:

- Die Anzahl der notwendigen Magnetschalersignale ist an die zu erwartenden Betriebsbedingungen anzupassen. Nehmen Sie hierzu Kontakt mit unserem Kundendienst auf.

#### 4.7.1 Anzeige der Leermeldung

Das Leermeldesignal wird wie im Anschlussplan dargestellt extern ausgewertet.

#### 4.7.2 Restliche Laufzeit der Pumpe bei einer Leermeldung

Der Betreiber muss sicherstellen, dass die Pumpe spätestens 4 Minuten nach dem eine Leermeldung erkannt wurde (4 Impulse) gestoppt wird.

## 4.8 Behältervarianten

Nachfolgend finden Sie die möglichen Behältervarianten der in dieser Anleitung beschriebenen Pumpen (siehe auch Typenschlüssel). Aus Gründen der besseren Darstellung wird immer nur die kleinstmögliche Behältergröße abgebildet. In den Abbildungen sind die verschiedenen Behältervarianten evtl. optisch nicht zu unterscheiden, da die Unterschiede im inneren Aufbau (z.B. mit und ohne Leermeldung) liegen.

(✓ = verfügbare Behältergrößen)

XNFL					
Liter	2*	4	8	11	15
gal.	0.53	1.06	2.11	2.9	3.96
	✓				

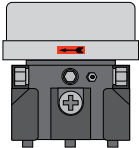

XN / XL / XC <sup>19)</sup>				
2	4*	8*	11*	15*
0.53	1.06	2.11	2.9	3.96
✓	✓	✓		✓



XNBO / XLBO / XCBO				
2	4*	8*	11*	15*
0.53	1.06	2.11	2.9	3.96
✓	✓	✓	✓	✓

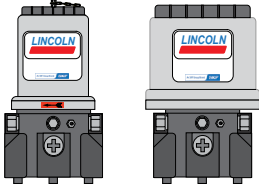

XNBA / XLBA / YLBA <sup>20)</sup>				
2	4*	8*	11*	15*
0.53	1.06	2.11	2.9	3.96
	✓	✓		



XBF / XPF <sup>21)</sup>					
Liter	2	4*	8*	11*	15*
gal.	0.53	1.06	2.11	2.9	3.96
		✓	✓	✓	✓



YNBO / YLBO				
2	4*	8*	11*	15*
0.53	1.06	2.11	2.9	3.96
✓	✓	✓		✓

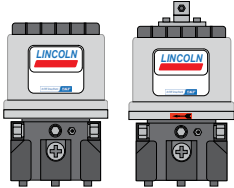

\* Bei diesen Behältergrößen ist zur Montage eines Druckbegrenzungsventils im Pumpenelement der Adapter 226-14105-5 notwendig.

<sup>19)</sup> Behälter XC nicht in 15 Liter Ausführung verfügbar.

<sup>20)</sup> Behälter YLBA nur in 8 Liter Ausführung verfügbar.

<sup>21)</sup> Behälter XPF nur in 8 Liter und 15 Liter Ausführung verfügbar.

#### 4.9 Nutzbares Behältervolumen



Das nutzbare Behältervolumen ist bei der Behältervariante ohne Folgeplatte wesentlich von der Konsistenz (NLGI-Klasse) des verwendeten Schmierstoffs und der Umgebungstemperatur abhängig. Bei hoher Konsistenz und niedriger Einsatztemperatur haftet in der Regel mehr Schmierstoff an den inneren Oberflächen des Behälters und der Pumpe an und steht somit nicht als förderbarer Schmierstoff zur Verfügung.

Nutzbares Behältervolumen (Behälter ohne Folgeplatte)	Liter [gal.]	2 [0.53]	4 [1.06]	8 [2.11]	11 [2.90]	15 [3.96]
Schmierstoffe mit vergleichsweise niedriger Konsistenz <sup>6), 8)</sup>	Liter [gal.]	1,6 - 2,0 [0.42 - 0.53]	3,65 - 4,15 [0.96 - 1.10]	6,65 - 7,15 [1.76 - 1.88]	8,78 - 9,28 [2.32 - 2.45]	14,35 - 14,90 [3.79 - 3.93]
Schmierstoffe mit vergleichsweise hoher Konsistenz <sup>7)</sup>	Liter [gal.]	1,8 - 2,0 [0.47 - 0.53]	3,35 - 3,85 [0.88 - 1.01]	7,00 - 7,50 [1.84 - 1.98]	9,13 - 9,63 [2.41 - 2.54]	14,75 - 15,25 [3.90 - 4.03]

<sup>6)</sup> Schmierstoffkonsistenzen von NLGI 000 Schmierstoffen bei + 60 °C [140 °F] bis zu Schmierstoffkonsistenzen von NLGI 1,5 Schmierstoffen bei + 20 °C [68 °F].

<sup>7)</sup> Schmierstoffkonsistenzen von NLGI 2 Schmierstoffen bei + 20 °C [68 °F] bis zur maximal zulässigen Schmierstoffkonsistenz.

<sup>8)</sup> Bei Verwendung von Schmierstoffen mit vergleichsweise niedriger Konsistenz in Pumpen, die starken Vibrationen oder Kippbewegungen (z. B. Bau- oder Landmaschinen) ausgesetzt sind, ist ein Abstand von ca. 15 mm [0.59 in.] unterhalb der -MAX-Markierung des Behälters einzuhalten. Dies verhindert das Eindringen von Schmierstoff in die Behälterlüftung. Dieser Wert muss bei sehr starken Vibrationen oder großen Kippbewegungen erhöht werden und kann bei geringen Vibrationen reduziert werden. Eine Änderung der Befüllhöhe von 10 mm [0.4 in.] entspricht einer Volumenänderung von ca. 0,34 Liter [0.09 gal.].

#### 4.10 Schmierstoffbedarf zur Erstbefüllung einer leeren Pumpe

Zum Füllen einer leer gelieferten Pumpe bis zur -MAX- Markierung des Behälters sind die nachfolgenden Schmierstoffmengen notwendig.

Nennvolumen   Liter / [gal.]		2 [0.53]	4 [1.06]	8 [2.11]	11 [2.90]	15 [3.96]
erforderliche Schmierstoffmenge	Liter	3,8 ± 0,25	5,8 ± 0,25	9,15 ± 0,25	12,1 ± 0,25	17,5 ± 0,25
	[gal.]	[1 ± 0.07]	[1.53 ± 0.07]	[2.41 ± 0.07]	[3.20 ± 0.07]	[4.62 ± 0.07]



Die Abweichung zwischen der erforderlichen Schmierstoffmenge zur Erstbefüllung und dem Nennvolumen des Behälters ergibt sich aus der Füllung des Raumes im Pumpengehäuse bis zur -MIN- Markierung des Behälters.

## 4.11 Anziehmomente

A	Pumpenelement	20 Nm $\pm$ 2,0 Nm	[14.75 ft. lb. $\pm$ 1.4 ft.lb.]
B	Druckbegrenzungsventil	6 Nm -0,5 Nm	[4.43 ft. lb. - 0.07 ft.lb.]
C	Pumpe	18 Nm $\pm$ 1,0 Nm	[13.27 ft.lb. $\pm$ 0.74 ft.lb.]
D	Schraubdeckel	2 Nm $\pm$ 0,2 Nm	[1.48 ft. lb. $\pm$ 0.15 ft.lb.]
E	Gehäusedeckel (Unterseite)	0,75 Nm $\pm$ 0,1 Nm	[0.55 ft. lb. $\pm$ 0.07 ft.lb.]
F	optionaler Befüllanschluss	20 Nm + 2,0 Nm	[14.75 ft. lb. $\pm$ 1.4 ft.lb.]
G	Verschlusschraube/ Adapter mit Kegelschmiernippel	10 Nm + 1,0 Nm	[7.38 ft. lb. $\pm$ 0.7 ft.lb.]
H	Würfelstecker Schraube M3	0,5 Nm	[0,37 ft.lb.]

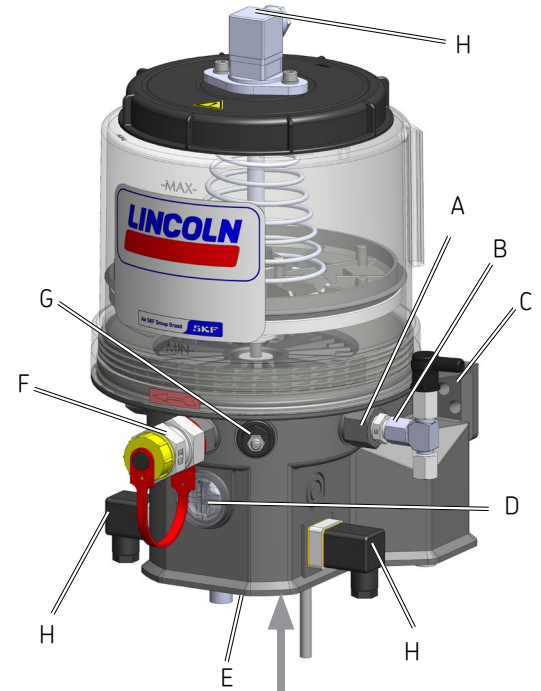

#### 4.12 Werkseinstellungen der Schmier- und Pausenzeiten bei Pumpen mit Steuerplatine V10-V23

Platine	Pausen- /Schmierzeit	Zeitwert	Drehschalter	Stellung	Platine	Pausen- /Schmierzeit	Zeitwert	Drehschalter	Stellung
V10/V20	Pausenzeit	6 Std.	Blau	6	V12/V22	Pausenzeit	24 Min.	Blau	6
	Schmierzeit	6 Min.	Rot	3		Schmierzeit	6 Min.	Rot	3
V11/V21	Pausenzeit	6 Std.	Blau	6	V13/V23	Pausenzeit	24 Min.	Blau	6
	Schmierzeit	24 Sek.	Rot	3		Schmierzeit	24 Sek.	Rot	3

#### 4.13 Mögliche Einstellwerte der Schmier- und Pausenzeiten bei Pumpen mit Steuerplatine V10-V23

Stellung des Drehschalters (blau)	1	2	3	4	5	6	7	8	9	A	B	C	D	E	F
Pausenzeit in Minuten <sup>9)</sup>	4	8	12	16	20	24	28	32	36	40	44	48	52	56	60
Pausenzeit in Stunden <sup>9)</sup>	1	2	3	4	5	6	7	8	9	10	11	12	13	14	15
Stellung des Drehschalters (rot)	1	2	3	4	5	6	7	8	9	A	B	C	D	E	F
Schmierzeit in Sekunden <sup>9)</sup>	8	16	24	32	40	48	56	64	72	80	88	96	104	112	120
Schmierzeit in Minuten <sup>9)</sup>	2	4	6	8	10	12	14	16	18	20	22	24	26	28	30

<sup>9)</sup> Die Einstellung der Zeitwerte für die Pausen- bzw. Schmierzeit erfolgt ab Werk über die Drehschalter und Jumper auf der Steuerplatine. Die Stellung der Jumper sollte durch den Betreiber möglichst nicht geändert werden.



##### Hinweis zur Stellung „0“ der Drehschalter

Die Drehschalter niemals in Stellung „0“ drehen. Diese Stellung ist ausschließlich für Zwecke des Herstellers bestimmt. In Stellung „0“ arbeitet die Pumpe mit den Werkseinstellungen und es wird ein Fehler an der rechten LED der Steuerplatine angezeigt.

#### 4.14 Typenschlüssel

Anhand des Typenschlüssels können wichtige Merkmale des Produktes ausgewählt/ identifiziert werden. Den konkreten Typenschlüssel des jeweiligen Produktes finden Sie auf dem Typenschild an der Pumpe.

P	2	0	3	X	D	-	1	1	X	L	B	0	-	6	0	0	-	2	4	-	C	A	0	0	0	0	0	0	-	V	1	3	A	+	A	D	R	Beispiel
	A			B	C		D			E					F			G			H	K	H	K	H	K	H	K		L		M		N			Rubrik	
															1	2	3					X1	X2	X3	X4												Position	

<b>A   Produktbezeichnung<sup>10)</sup></b>
P203
<b>B   Korrosionsschutzklassen<sup>10)</sup></b>
_ = C3      Schutzdauer ≥ 15 Jahre <sup>11)</sup>
X = C5-M    Schutzdauer ≥ 15 Jahre <sup>11)</sup>
<b>C   Konformität<sup>10)</sup></b>
_ = CE/UKCA
E = CE/UKCA + E1 (ECE R10) Zulassung
D = CE/UKCA + E1 + UL/CSA Zulassung
<b>D   Behältergrößen<sup>10)</sup></b>
2 = 2 l [0.53 gal.]
4 = 4 l [1.06 gal.]
8 = 8 l [2.11 gal.]
11 = 11 l [2.90 gal.]
15 = 15 l [3.96 gal.]

<sup>10)</sup>Aus diesen Rubriken kann immer nur ein Merkmal ausgewählt werden.

<sup>11)</sup>Die Korrosionsschutzdauer ist keine Gewährleistungszeit  
C5-M Ausführungen sind nicht kombinierbar mit den Pumpenelementen L, R, B und C.

<sup>12)</sup>Behälter für Schmieröl sind nicht kombinierbar mit den Merkmalen L, B und C aus der Rubrik (F) sowie den Merkmalen A und S aus der Rubrik (M).

<b>E   Behälterauführungen<sup>10)</sup></b>
XN = Schmierfett ohne Leermeldung
XL = Schmierfett mit intermittierender Leermeldung (NO)
XC = Schmierfett mit intermittierender Leermeldung (NC)
XNFL = Schmierfett ohne Leermeldung (Flachbehälter)
XNBO = Schmierfett ohne Leermeldung mit Behälterdeckel
XLBO = Schmierfett mit intermittierender Leermeldung (NO) und Behälterdeckel
XNBA = Schmierfett ohne Leermeldung mit abschließbarem Behälterdeckel
XLBA = Schmierfett mit intermittierender Leermeldung (NO) und abschließbarem Behälterdeckel
XBF = Schmierfett mit Folgeplatte und Voll- und Leermeldung
XPF = Schmierfett mit Folgeplatte und Voll- und Leermeldung und Vorwarnung
XCBO = Schmierfett mit intermittierender Leermeldung (NC) und Behälterdeckel
YNBO <sup>12)</sup> = Schmieröl ohne Leermeldung mit Behälterdeckel
YLB0 <sup>12)</sup> = Schmieröl mit Schwimmermagnetschalter Leermeldung und Behälterdeckel
YLBA <sup>12)</sup> = Schmieröl mit Schwimmermagnetschalter Leermeldung und abschließbarem Behälterdeckel

P	2	0	3	X	D	-	1	1	X	L	B	0	-	6	0	0	-	2	4	-	C	A	0	0	0	0	0	0	-	V	1	3	A	+	A	D	R	Beispiel
A				B		C		D		E			F			G			H		K		H		K		H		K		L		M		N		Rubrik	
												1	2	3					X1	X2	X3	X4					Position											

**F | Pumpenelemente<sup>13)</sup>**

0	=	ohne Pumpenelement		
L	=	Kolben Ø 5 mm	[0.20 in.]	Fördermenge der Pumpenelemente siehe Kapitel Nominelle Fördermenge
5	=	Kolben Ø 5 mm	[0.20 in.]	
6	=	Kolben Ø 6 mm	[0.23 in.]	
7	=	Kolben Ø 7 mm	[0.28 in.]	
R	=	Kolben Ø 7 mm	[0.28 in.]	Fördermenge einstellbar
B	=	Kolben Ø 7 mm	[0.28 in.]	mit Bypass
C	=	Kolben Ø 7 mm	[0.28 in.]	für Meißelpaste

Gewinde:  
Anschluss M22x1,5  
Auslass G1/4

**G | Bemessungsspannung<sup>10)</sup>**

12	=	12 V DC
24	=	24 V DC

Positionen der Pumpenelemente im Typenschlüssel

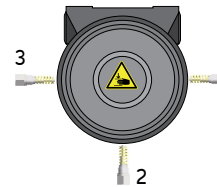

Werden nur 2 Pumpenelemente benötigt, sollten diese möglichst gegenüberliegend angeordnet werden (Position 1 und 3).

<sup>13)</sup>Aus diesen Rubriken ist immer eine Mehrfachauswahl mit Positionsangabe notwendig.

P	2	0	3	X	D	-	1	1	X	L	B	0	-	6	0	0	-	2	4	-	C	A	0	0	0	0	0	0	-	V	1	3	A	+	A	D	R	Beispiel
A				B C			D		E				F				G				H K H K H K H K				L M				N				Rubrik					
												1	2	3	X1 X2 X3 X4								Position															

<b>H   Anschlussarten an der Pumpe<sup>13)</sup></b>
O = kein Anschluss an der Pumpe
A = Würfelstecker V10-V13 Platine (Pin 2 und Pin 3 belegt)
C = Würfelstecker V10-V13 Platine (Pin 1 und Pin 3 belegt)
E = Würfelstecker V20-V23 Platine
5 = Bajonettstecker 4/3 polig <sup>14)</sup>
R = Bajonettstecker 7/6 polig <sup>14)</sup>
8 = Kabelverschraubung mit Kabel und Deutsch-Stecker
F = Würfelstecker Steuerplatine / Meldung

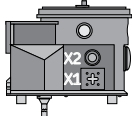
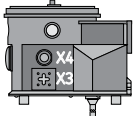
<b>Mögliche Positionen der Anschlussarten an der Pumpe</b>					
Links	Rechts	X1	X2	X3	X4
		A	0	0	0
		A	0	F	0
		C	0	0	0
		C	0	F	0
		E	0	0	0
		E	0	F	0
Beispiel aus obigem Typenschlüssel: An X1 befindet sich der Würfelstecker (C). X2-X4 sind unbenutzt.		0	5	0	0
		0	R	0	0
		0	8	0	0

<b>K   Anschlussmaterial<sup>13)</sup> 14)</b>
O = ohne Anschlussmaterial
1 = nur Anschlussdose (schwarz)
A = Anschlussdose (schwarz) mit angegossenem Kabel 10 m [33 ft.]
C = Anschlussdose (schwarz) mit montiertem ADR Kabel 10 m [33 ft.]
E = Bajonettsteckdose 4/3 adrig LLC mit Kabel 10 m [33 ft.]
G = Bajonettsteckdose 7/6 adrig LLC +LDT mit Kabel 10 m [33 ft.]
2 = nur Anschlussdose (grau)
B = Anschlussdose (grau) mit angegossenem Kabel 10 m [33 ft.]
D = Anschlussdose (grau) mit montiertem ADR Kabel 10 m [33 ft.]
L = Anschlussdose (grau) mit angegossenem Kabel 6 m [20 ft.]
M = Bajonettsteckdose 7/3 adrig mit Kabel 6 m [20 ft.]

<b>Anschlussmaterial passend zur Anschlussart</b>				
O	A	C	E	
O	A	C	E	Das Anschlussmaterial wird der Pumpe lose beigelegt
O	A	C	E	
5				
R				
F				
F				
F				
F				
R				

<sup>13)</sup>Aus diesen Rubriken ist immer eine Mehrfachauswahl mit Positionsangabe notwendig.

<sup>14)</sup>Zu den Anschlussarten 5 und R ist immer das passende Anschlussmaterial mit Bajonettsteckdose auszuwählen.

P	2	0	3	X	U	-	1	1	X	L	B	0	-	6	0	0	-	2	4	-	C	A	0	0	0	0	0	0	-	V	1	3	A	+	A	D	R	Beispiel
A				B C		D			E			F			G			H K		H K		H K		H K		L M			N			Rubrik						
												1	2	3					X1	X2	X3	X4											Position					

#### L | Steuerplatine und Werkseinstellung<sup>10)</sup>

V10	=	Klemmen 15/30 gebrückt; Pausenzeit = 6h  Arbeitszeit = 6 Min.
V11	=	Klemmen 15/30 gebrückt; Pausenzeit = 6h  Arbeitszeit = 24 Sek.
V12	=	Klemmen 15/30 gebrückt; Pausenzeit = 24Min.  Arbeitszeit = 6 Min
V13	=	Klemmen 15/30 gebrückt; Pausenzeit = 24 Min.  Arbeitszeit = 24 Sek.
V20	=	Pausenzeit = 6h  Arbeitszeit = 6 Min.
V21	=	Pausenzeit = 6h  Arbeitszeit = 24 Sek.
V22	=	Pausenzeit = 24 Min.  Arbeitszeit = 6 Min.
V23	=	Pausenzeit = 24 Min.  Arbeitszeit = 24 Sek.

#### M | Schmierfett<sup>10)</sup>

A <sup>15)</sup>	=	Pumpe werkseitig mit Fuchs Renocal FN 745 gefüllt
S <sup>16)</sup>	=	Pumpe werkseitig gemäß Kundenspezifikation mit Schmierstoff gefüllt
Z	=	ohne Fett

#### N | Zusatzangaben<sup>10)</sup>

ADR <sup>17)</sup>	=	Pumpe für Gefahrguttransporter
A	=	Adapter mit Schmiernippel und NPT-Gewinde
A+SV	=	Druckbegrenzungsventil, inkl. Adapter mit 1/8" NPT-Gewinde

Hinweis zu „Klemmen 15/30 gebrückt“ im Kapitel „Änderung der Schmier- und Pausenzeiten durch Jumpereinstellung“ beachten.

<sup>15)</sup> Pumpen sind mit folgenden Fettmengen gefüllt. Pumpe ohne Folgeplatte; 2l Behälter ca. 750 g [27 fl.oz.] ≥ 4L Behälter ca. 1500 g [54 fl.oz.] Pumpe mit Folgeplatte: ca. 2250 g [81 fl.oz.].

<sup>16)</sup> Beachten Sie die Einschränkungen bzgl. CLP / GHS im Kapitel Sicherheitshinweise sowie die im Kapitel Technische Daten angegebenen Spezifikationen für Schmierstoffe.

<sup>17)</sup> Zusatzangabe ADR immer zusammen mit den Merkmalen C und D aus der Rubrik (K) auswählen.

## 5. Lieferung, Rücksendung, Lagerung

### 5.1 Lieferung

Nach Empfang der Lieferung ist diese auf eventuelle Transportschäden und anhand der Lieferpapiere auf Vollständigkeit zu prüfen. Teilen Sie Transportschäden sofort dem Transportunternehmen mit.

Das Verpackungsmaterial ist so lange aufzubewahren, bis eventuelle Unstimmigkeiten geklärt sind. Beim innerbetrieblichen Transport ist auf sichere Handhabung zu achten.

### 5.2 Rücksendung

Sämtliche verschmutzten Teile sind vor der Rücksendung zu reinigen. Ist dies nicht möglich oder sinnvoll, z.B. zur Fehlerermittlung bei Reklamationen, so ist unbedingt das verwendete Medium anzugeben.

Bei mit Gefahrstoffen gemäß GHS bzw. CLP-Verordnung kontaminierten Produkten ist das Sicherheitsdatenblatt (SDS) mitzusenden und die Verpackung entsprechend zu kennzeichnen.

Die Auswahl der Verpackung richtet sich nach dem konkreten Produkt und den zu erwartenden Belastungen während des Transportes (z.B. mechanische Einwirkungen, notwendige Korrosionsschutzmaßnahmen bei Seetransport).

Bei Verpackungen aus Holz sind die jeweiligen Einfuhrbestimmungen und die IPPC-Standards zu beachten. Notwendige Zertifikate sind den Versandpapieren beizufügen.

Rücksendungen sind mindestens folgendermaßen auf der Verpackung zu kennzeichnen.



### 5.3 Lagerung

Es gelten folgende Bedingungen für die Lagerung:

- trocken, staubarm, erschütterungsfrei in geschlossenen Räumen
- keine korrosiven, aggressiven Stoffe am Lagerort (z. B. UV-Strahlen, Ozon)
- geschützt vor Tierfraß (Insekten, Nagetiere)
- möglichst in der Original-Produktverpackung
- abgeschirmt vor in der Nähe befindlichen Wärme- und Kältequellen

- bei großen Temperaturschwankungen oder hoher Luftfeuchtigkeit sind geeignete Maßnahmen (z.B. Heizung) zu treffen um die Bildung von Kondenswasser zu vermeiden



Produkte vor der Verwendung auf mögliche eingetretene Beschädigungen während der Lagerung kontrollieren. Dies gilt besonders für Teile aus Kunststoff (Versprödung).

#### 5.4 Lagerungstemperaturbereich

- Bei nicht mit Schmierstoff gefüllten Teilen entspricht die zulässige Lagerungstemperatur dem zulässigen Umgebungstemperaturbereich der Pumpe (siehe Technische Daten)
- Bei mit Schmierstoff gefüllten Teilen entspricht der zulässige Lagerungstemperaturbereich:

min. + 5 °C [+41 °F]  
 max. + 35 °C [+95 °F]



Wird der Lagerungstemperaturbereich nicht eingehalten, führen die nachfolgend genannten Arbeitsschritte zum Austausch des Schmierstoffs ggf. nicht zum gewünschten Ergebnis.

#### 5.5 Lagerbedingungen für mit Schmierstoff gefüllte Teile

Nachfolgend genannte Bedingungen sind bei der Lagerung von mit Schmierstoff gefüllten Produkten einzuhalten.

##### 5.5.1 Lagerdauer bis 6 Monate

Gefüllte Produkte können ohne weitere Maßnahmen verwendet werden.

##### 5.5.2 Lagerdauer zwischen 6 und 18 Monaten

###### Pumpe

- Pumpe elektrisch anschließen
- Pumpe einschalten und laufen lassen, z.B. durch Auslösen einer Zusatzschmierung, bis an jedem Pumpenelement ca. 4 ccm Schmierstoff austritt
- Pumpe elektrisch vom Netz trennen
- Ausgetretenen Schmierstoff entfernen und entsorgen

###### Verteiler

- Alle Anschlussleitungen und ggf. Verschlusschrauben demontieren
- Pumpe mit neuem und für den Anwendungszweck geeignetem Schmierfett so an der Verteilerleiste anschließen, dass der gegenüberliegende Anschluss der Verteilerleiste offen ist
- Pumpe so lange laufen lassen, bis frischer Schmierstoff an der Verteilerleiste austritt
- Überschüssigen Schmierstoff entfernen
- Verschlusschrauben und Anschlussleitungen wieder montieren

###### Leitungen

- Vormontierte Leitungen demontieren
- Sicherstellen, dass beide Enden der Leitung offen sind
- Leitungen kpl. mit frischem Schmierstoff füllen

##### 5.5.3 Lagerdauer über 18 Monaten

Um Störungen zu vermeiden, sollte vor der Inbetriebnahme Rücksprache mit dem Hersteller gehalten werden. Das prinzipielle Vorgehen zum Entfernen der alten Fettfüllung entspricht dem für die Lagerdauer zwischen 6 und 18 Monaten.

## 6. Montage

### 6.1 Allgemeines

Die in der Anleitung genannten Produkte dürfen nur von qualifiziertem Fachpersonal montiert werden.

Bei der Montage ist auf Folgendes zu achten:

- Andere Aggregate dürfen durch die Montage nicht beschädigt werden
  - Das Produkt darf nicht im Aktionsradius beweglicher Teile montiert werden
  - Das Produkt muss in einem ausreichend großen Abstand von Wärme- und Kältequellen montiert werden
  - Die Schutzart des Produktes ist zu beachten
  - Sicherheitsabstände sowie gesetzliche Montage- und Unfallverhütungsvorschriften sind einzuhalten
- Evtl. vorhandene optische Überwachungseinrichtungen wie, z.B. Manometer, MIN-, MAX- Markierungen oder Kolbendetektoren, müssen gut sichtbar sein
  - Vorgaben zur Einbaulage im Kapitel Technische Daten beachten

### 6.2 Montageort

Das Produkt sollte möglichst geschützt vor Feuchtigkeit, Staub und Vibration sowie leicht zugänglich montiert werden. Dies erleichtert weitere Installationen und Wartungsarbeiten.

## 6.3 Mechanischer Anschluss

### 6.3.1 Mindesteinbaumaße

Um genügend Platz für Wartungsarbeiten oder zum Anbau zusätzlicher Bauteile zum Aufbau einer Zentralschmieranlage an die Pumpe zu haben, sollte in jede Richtung zu den angegebenen Maßen zusätzlich ein Freiraum von mindestens 100 mm [3.94 in.] vorgesehen werden.

Behälter- variante	Behältergröße ca. Höhe (H) mm [in.]					Behältergröße ca. Breite (B) mm [in.]					Behältergröße ca. Tiefe (T) mm [in.]				
	2	4	8	11	15	2	4	8	11	15	2	4	8	11	15
gal.	[0.53]	[1.06]	[2.11]	[2.90]	[3.96]	[0.53]	[1.06]	[2.11]	[2.90]	[3.96]	[0.53]	[1.06]	[2.11]	[2.90]	[3.96]
XN	325	355	458		708	213	230	250		240	224	250	250		244
	[12.79]	[13.98]	[18.03]		[27.87]	[8.39]	[9.06]	[9.84]		[9.45]	[8.81]	[9.84]	[9.84]		[9.60]
XNFL	244					232					250				
	[9.61]					[9.13]					[9.84]				
XNBO	360	350	457	611	729	211	232	232	227	216	224	250	250	224	244
	[14.17]	[13.78]	[18]	[24.06]	[28.7]	[8.30]	[9.13]	[9.13]	[8.93]	[8.50]	[8.82]	[9.84]	[9.84]	[8.82]	[9.61]
XNBA		360	467				250	230				250	251		
		[14.17]	[18.36]				[9.84]	[9.06]				[9.84]	[9.88]		
XL	330	355	465		729	213	230	230		230	224	250	250		250
	[13]	[13.98]	[18.30]		[28.70]	[8.30]	[9.06]	[9.06]		[9.06]	[8.82]	[9.84]	[9.84]		[9.84]
XLBO	360	355	457	618	730	213	250	230	220	220	224	250	251	250	244
	[14.17]	[13.98]	[17.99]	[24.33]	[28.74]	[8.30]	[9.84]	[9.06]	[8.66]	[8.66]	[8.82]	[9.84]	[9.88]	[9.84]	[9.61]
XLBA		365	467				250	230				250	251		
		[14.37]	[18.39]				[9.84]	[9.06]				[9.84]	[9.88]		
XC	325	355	458			213	230	250			224	250	250		
	[12.80]	[13.98]	[18.03]			[8.30]	[9.06]	[9.06]			[8.82]	[9.84]	[9.84]		

Behälter- variante	Behältergröße ca. Höhe (H) mm [in.]					Behältergröße ca. Breite (B) mm [in.]					Behältergröße ca. Tiefe (T) mm [in.]				
	2	4	8	11	15	2	4	8	11	15	2	4	8	11	15
gal.	[0.53]	[1.06]	[2.11]	[2.90]	[3.96]	[0.53]	[1.06]	[2.11]	[2.90]	[3.96]	[0.53]	[1.06]	[2.11]	[2.90]	[3.96]
XCBO	360	380	482	618	730	213	250	230	220	220	224	250	251	250	244
	[14.17]	[14.96]	[18.97]	[24.33]	[28.74]	[8.30]	[9.84]	[9.06]	[8.66]	[8.66]	[8.82]	[9.84]	[9.88]	[9.84]	[9.61]
XBF		408	498	611	785		232	251	227	227		250	260	244	244
		[16.06]	[19.61]	[24.06]	[30.91]		[9.13]	[9.88]	[8.94]	[8.93]		[9.84]	[10.24]	[9.61]	[9.61]
XPF			498		785			498		785			260		244
			[19.61]		[30.91]			[19.61]		[30.91]			[10.24]		[9.61]
YNBO	360	350	457		729	211	232	232		216	224	250	250		244
	[14.17]	[13.78]	[18]		[28.7]	[8.30]	[9.13]	[9.13]		[8.50]	[8.82]	[9.84]	[9.84]		[9.61]
YLBO	360	398	510		785	213	250	250		227	224	250	250		244
	[14.17]	[15.67]	[20.08]		[30.91]	[8.30]	[9.84]	[9.84]		[8.93]	[8.82]	[9.84]	[9.84]		[9.61]
YLBA			500					250					250		
			[19.69]					[9.84]					[9.84]		

Mindesteinbaumaße Abb. 6

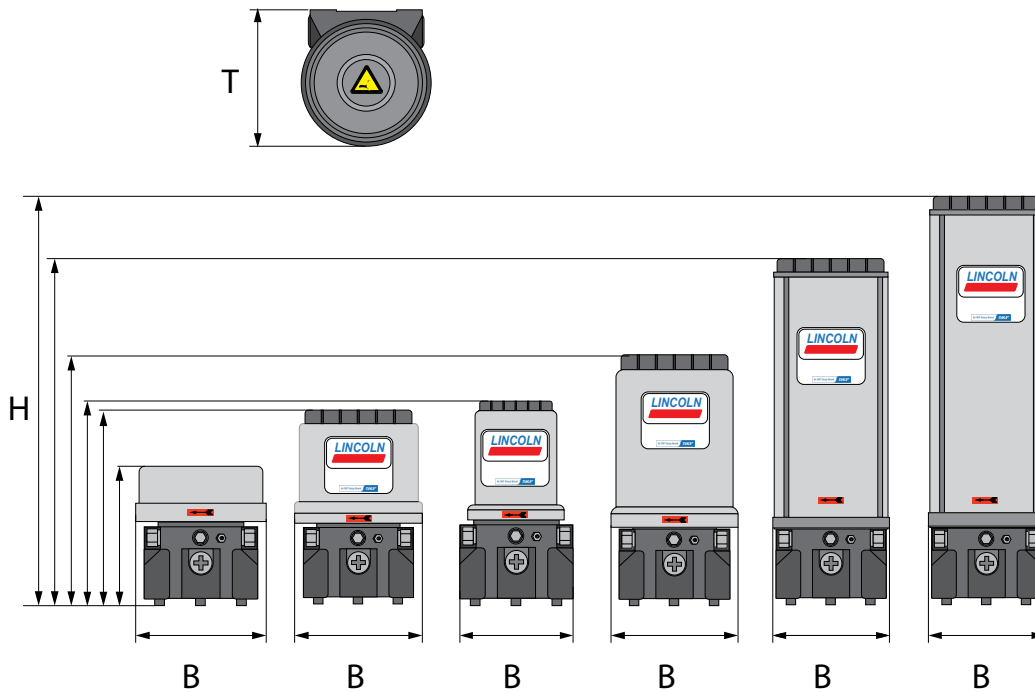

## 6.3.2 Montagebohrungen

**ACHTUNG****Beschädigung der übergeordneten Maschine und der Pumpe möglich**

Die Montagebohrungen nur an nicht tragenden Teilen der übergeordneten Maschine einbringen. Die Befestigung darf nicht an zwei gegeneinander beweglichen Teilen (z.B. Maschinenbett und Maschinenaufbau) erfolgen. Bei der Montage von Pumpen mit 11l [2.9 gal.] oder 15l [3.96 gal.] Behälter darf die Ebenheit der oberen und unteren Montagefläche zueinander um maximal 1 mm [0.039 in.] abweichen.

Die Befestigung erfolgt mit:

2 bzw. 3 Schrauben	M8 (8.8)
2 bzw. 3 Sechskantmuttern	M8 (8.8)
2 bzw. 3 Scheiben	8

Anziehmoment = 18 Nm  $\pm$  1,0 Nm  
[13.27 ft.lb.  $\pm$  0.74 ft.lb.]

Durchmesser der Bohrungen im Pumpengehäuse =  $\varnothing$  9 mm [0.35 in.]

Pumpen mit 2 l [0.53gal.] Behälter

Werden an den zwei unteren Befestigungspunkten (A) oder (B) des Pumpengehäuses befestigt.

A1	=	162 mm	[6.38 in.]
B1	=	180 mm	[7.09 in.]
A2	=	124 mm	[4.88 in.]
B2	=	112 mm	[4.41 in.]

Pumpen 2L Flach [0.53gal.] 4l [1.06gal.],  
8 l [2.11 gal.], 11l [2.90 gal.] und 15l  
[3.96 gal.] Behälter

Werden an den drei unteren Befestigungspunkten (A) oder (B) und (C) des Pumpengehäuses befestigt.

C1	=	83 mm	[3.27 in.]
C2	=	95 mm	[3.74 in.]

Befestigungspunkte am Pumpengehäuse der P203 Abb. 7

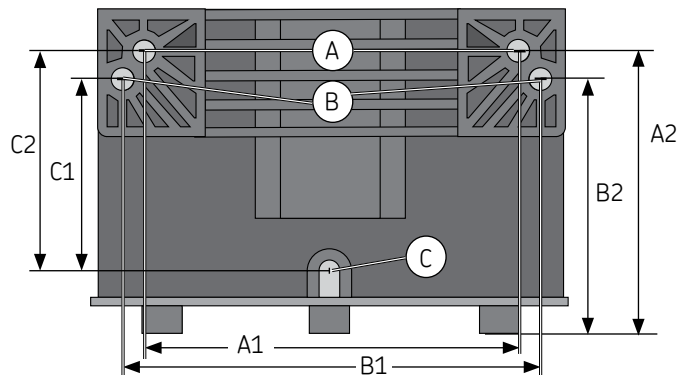

### Pumpen mit 11 l [2.9 gal.] oder 15 l [3.96 gal.] Behälter

Werden an den unteren Montagebohrungen (A) oder (B) und (C) des Pumpengehäuses und zusätzlich an 2 oberen Montagepunkten (D) befestigt.



Befestigung (A) und (B) siehe Abbildung vorher.

Die Befestigung oben am Befestigungswinkel erfolgt mit:

2 Schrauben	M8 (8.8)
2 Sechskantmuttern	M8 (8.8)
2 Scheiben	8

Anziehmoment = 18 Nm  $\pm$  1,0 Nm  
[13.27 ft.lb.  $\pm$  0.74 ft.lb.]

Durchmesser der Bohrungen am oberen Befestigungswinkel =  $\varnothing$  10,4 mm [10 in.].

#### Behälter 11l [2.90 gal.]

D1 =	557 mm [21.93 in.]
D2 =	160 mm [6.30 in.]
D3 =	80 mm [3.15 in.]

#### Behälter 15l [3.96 gal.]

D1 =	675 mm [26.57 in.]
D2 =	160 mm [6.30 in.]
D3 =	80 mm [3.15 in.]

Montagebohrungen für Pumpen mit 11 l [2.9 gal.] oder 15 l [3.96 gal.] Behälter Abb. 8

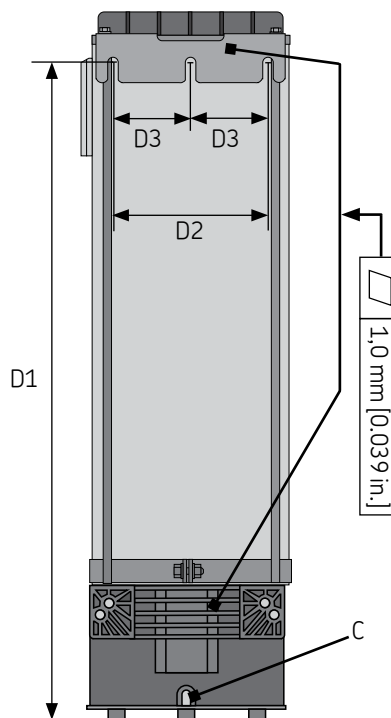

#### 6.4 Elektrischer Anschluss

 **WARNUNG**



##### Stromschlag

Vor allen Arbeiten an elektrischen Bauteilen ist das Produkt elektrisch vom Netz zu trennen.

Der elektrische Anschluss erfolgt entsprechend der Anschlussart der Pumpe.

- Leitung für die Spannungsversorgung (5.1) entsprechend dem jeweiligen Anschlussplan in dieser Anleitung konfigurieren oder vorkonfektionierte Kabel (siehe Typenschlüssel) verwenden
- Buchse auf den entsprechenden Stecker setzen und festdrehen bzw. bei Würfelsteckern diesen mit seiner Schraube anziehen. Nur so ist die Einhaltung der Schutzart sichergestellt



Die Leitung so anschließen, dass keine mechanischen Kräfte auf das Produkt übertragen werden.



Elektrischer Anschluss Abb. 9

Anschlussarten

Würfelstecker  
DIN EN 175301-803



Bajonettstecker  
ISO 15170-1

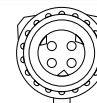
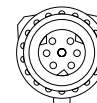

Der elektrische Anschluss der Leermeldung (5.3) bei Pumpen mit Folgeplatte erfolgt entsprechend der Anschlussart der Pumpe. Siehe Kapitel Anschluss der Signalleitung am Behälterdeckel

Elektrischer Anschluss der Leermeldung bei Pumpen mit Folgeplatte Abb. 10



### 6.5 Einstellen der Fördermenge am Pumpenelement R



Die Fördermenge des Pumpenelementes R kann nur während des Stillstands der Pumpe eingestellt werden. Auslieferungszustand ist Vollförderung, d.h. das Einstellmaß beträgt  $S = 29 \text{ mm}$  [1.14 in.].

Gehen Sie zum Einstellen folgendermaßen vor:

- Kontermutter (3.2) lösen
  - Fördermenge durch Drehen der Spindel (3.3) auf das angegebene Maß entsprechend der nebenstehenden Tabelle einstellen
- ↻ = geringere Fördermenge  
 ↻ = größere Fördermenge
- Nach dem Einstellen der Fördermenge die Kontermutter (3.2) wieder anziehen

Anziehmoment =  $20 \text{ Nm} \pm 2,0 \text{ Nm}$   
 [14.75 ft.lb.  $\pm$  1.4 ft.lb.]

Einstellen der Fördermenge am Pumpenelement R Abb. 11

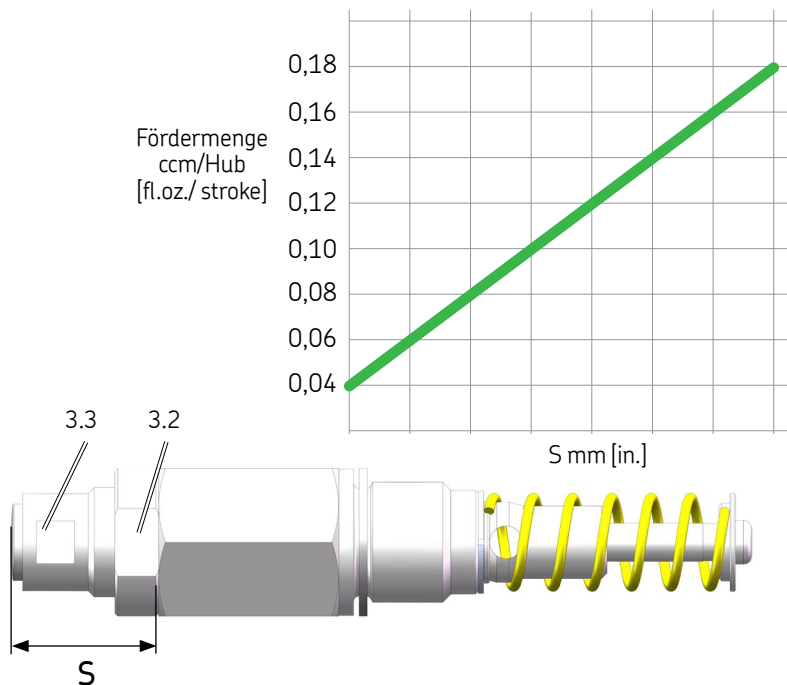

### 6.6 Druckbegrenzungsventil montieren

Jedes Pumpenelement ist mit einem für den projektierten maximal zulässigen Betriebsdruck der Zentralschmieranlage geeigneten Druckbegrenzungsventil abzusichern.



Hinweis bezüglich des notwendigen Adapters für bestimmte Behältergrößen in Kapitel 4 beachten.

Gehen Sie zur Montage folgendermaßen vor:



- Verschlussstopfen (3.1) aus dem Pumpenelement (3) entfernen
- Druckbegrenzungsventil (8) in Pumpenelement (3) einschrauben
- Vorgang für jedes Pumpenelement wiederholen

Anziehmoment = 6 Nm -0,5 Nm  
[4.43 ft.lb. - 0.07 ft.lb.]

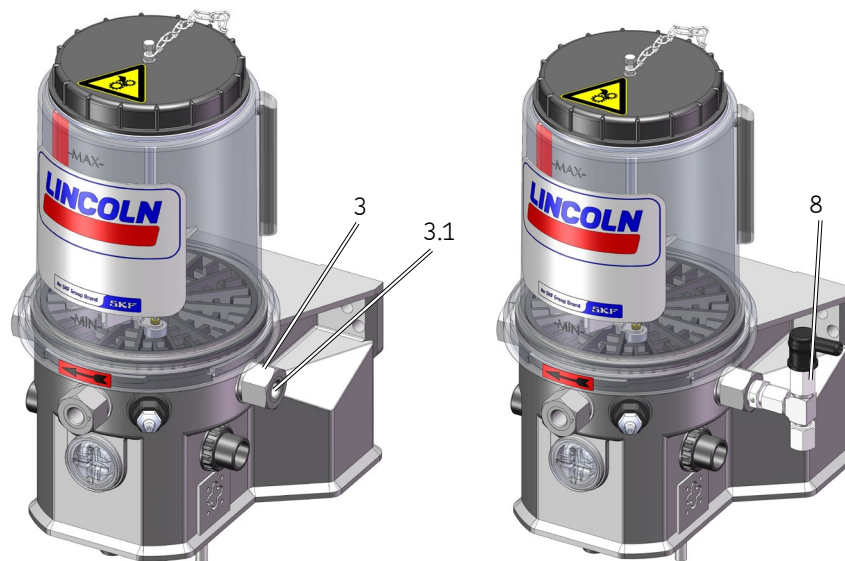
Druckbegrenzungsventil montieren Abb. 12



## 6.7 Schmierleitungsanschluss

 <b>VORSICHT</b>
 <p><b>Sturzgefahr</b> Sorgfalt beim Umgang mit Schmierstoffen. Ausgetretenen Schmierstoff umgehend entfernen bzw. binden.</p>



Schmierstoffleitungen so anschließen, dass keine Kräfte auf das Produkt übertragen werden (spannungsfreier Anschluss).

Sämtliche Bauteile der Zentralschmieranlage sind anzulegen für:

- den maximal auftretenden Betriebsdruck
- die zulässige Umgebungstemperatur
- das Fördervolumen und den zu förmernden Schmierstoff

Für einen sicheren und störungsarmen Betrieb sind die folgenden Montagehinweise zu beachten.

- Nur saubere Komponenten und gefüllte Schmierleitungen verwenden
- Die Schmierstoffhauptleitung sollte aufsteigend verlaufen und an der höchsten Stelle entlüftbar sein. Schmierleitungen sind grundsätzlich so zu verlegen, dass sich an keiner Stelle Lufteinschlüsse bilden können
- Schmierstoffverteiler am Ende der Schmierstoffhauptleitung so montieren, dass die Auslässe der Schmierstoffverteiler nach Möglichkeit nach oben zeigen
- Müssen Schmierstoffverteiler anlagenbedingt unterhalb der Schmierstoffhauptleitung verlegt werden, dann sollte dies nicht am Ende der Schmierstoffhauptleitung erfolgen
- Die Strömung des Schmierstoffs sollte nicht durch den Einbau von scharfen Krümmern, Eckventilen, nach innen vorstehenden Dichtungen oder Querschnittsänderungen (groß nach klein) behindert werden. Unvermeidbare Querschnittsänderungen in den Schmierleitungen sind mit sanften Übergängen auszuführen

## 6.8 Befüllen mit Schmierstoff

### 6.8.1 Befüllen über Behälterdeckel

#### WARNUNG



**Quetschgefahr**  
am sich drehenden Rührflügel. Befüllen über die Öffnung des Behälterdeckels ist nur erlaubt, wenn die Pumpe zuvor elektrisch durch Lösen des Anschlusses (5.1) vom Netz getrennt wurde.

- Behälterdeckel (1.1) im Gegenurzeigersinn vom Behälter lösen. Behälterdeckel an einem sauberen Ort ablegen. Die Innenseite des Behälterdeckels darf nicht verschmutzt werden. Evtl. vorhandene Verschmutzungen entfernen
- Behälter von oben bis zur - MAX - Markierung füllen. Darauf achten, dass der Schmierstoff möglichst ohne Luft einschlüsse eingefüllt wird
- Behälterdeckel (1.1) im Uhrzeigersinn wieder montieren

Befüllen über Behälterdeckel Abb. 13

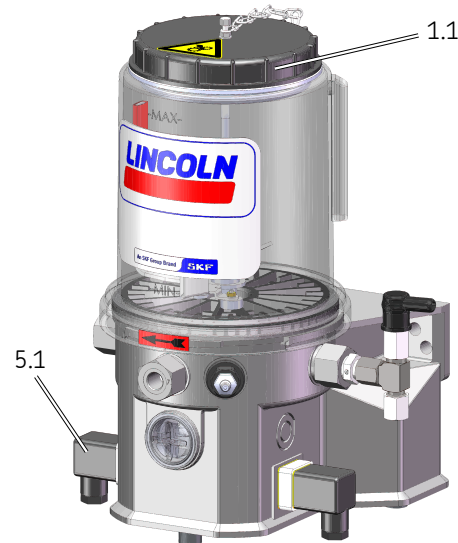

### 6.8.2 Befüllen über Befüllnippel

- Pumpe einschalten und während des Befüllvorgangs laufen lassen
- Befüllanschluss der Befüllpumpe mit dem Befüllnippel (4) verbinden
- Befüllpumpe einschalten und Behälter bis kurz unter die - MAX - Markierung füllen
- Befüllpumpe ausschalten und vom Befüllnippel (4) der Pumpe entfernen
- Pumpe ausschalten

Befüllen über Befüllnippel Abb. 14

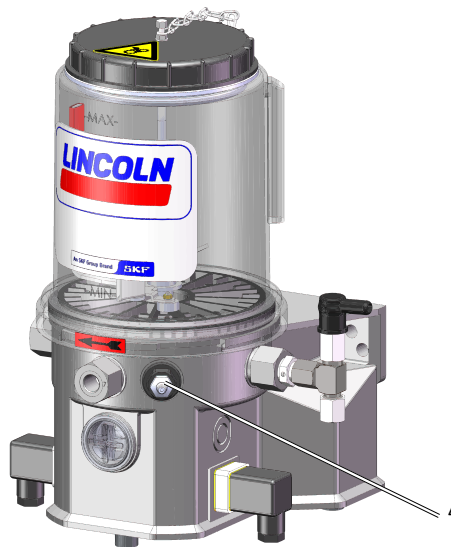

### 6.8.3 Befüllen über den optionalen Befüllanschluss

- Pumpe einschalten und während des Befüllvorgangs laufen lassen
- Schutzkappe (20.1) am Befüllanschluss (20) im Gegenuhrzeigersinn abschrauben
- Befüllanschluss der Befüllpumpe mit dem Befüllanschluss (20) verbinden
- Befüllpumpe einschalten und Behälter bis kurz unter die - MAX - Markierung füllen
- Befüllpumpe ausschalten und vom Befüllanschluss (20) der Pumpe entfernen
- Schutzkappe (20.1) im Uhrzeigersinn wieder auf den Befüllanschluss (20) der Pumpe schrauben
- Pumpe ausschalten

Befüllen über den optionalen Befüllanschluss Abb. 15

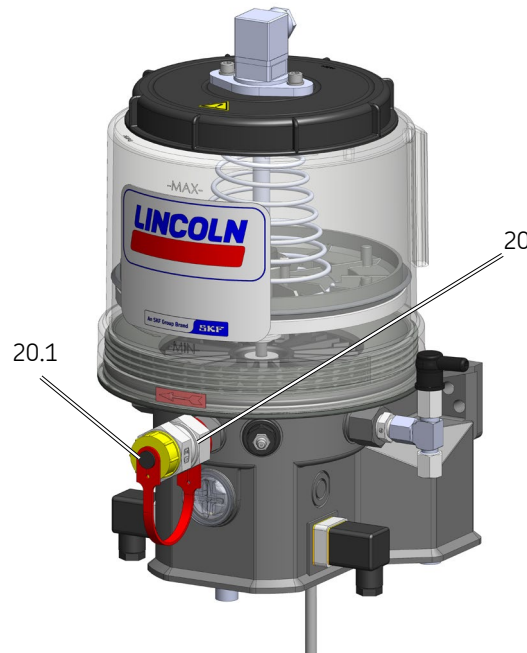

### 6.8.4 Erstbefüllung einer leeren Pumpe mit Folgeplatte

Bei Pumpen ohne Fettfüllung muss vor der Inbetriebnahme der Raum unterhalb der Folgeplatte mit Schmierstoff gefüllt werden. Alle weiteren Füllungen erfolgen ausschließlich über den Befüllnippel (4) oder den optionalen Befüllanschluss an der Pumpe



**VORSICHT**



#### Federspannung

Behälterdeckel langsam lösen und dabei gut festhalten. Schutzbrille tragen.

- Behälterdeckel (1.1) im Gegenuhrzeigersinn vom Behälter lösen
- Feder (6.1) vorsichtig aus der Fixierung an der Folgeplatte (6) lösen
- Kontaktstange (6.2) vorsichtig aus der Folgeplatte (6) ziehen
- Behälterdeckel, Kontaktstange und Feder gemeinsam entnehmen

Erstbefüllung einer leeren Pumpe mit Folgeplatte Abb. 16

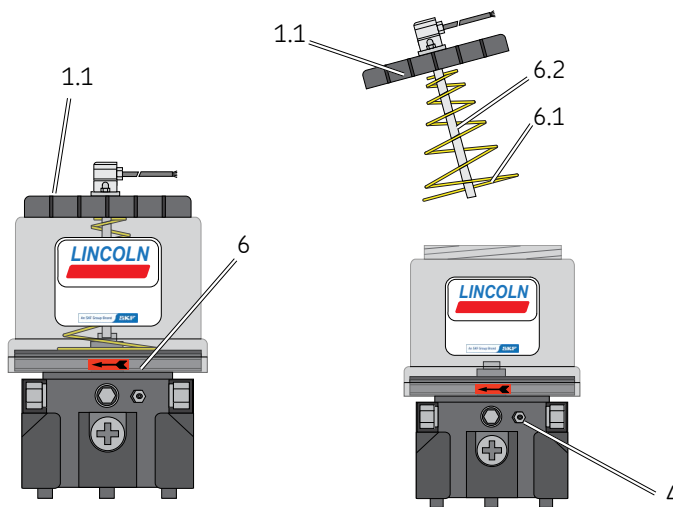

- Innenseite des Behälters und die Dichtlippe der Folgeplatte leicht einölen
- Folgeplatte (6) im Behälter leicht kippen, sodass sich die Seite gegenüber dem Befüllnippel (4) am höchsten Punkt befindet
- Kabelbinder (13) an diesem Punkt wie gezeigt in den Bereich unterhalb der Folgeplatte schieben
- Folgeplatte (6) wieder horizontal positionieren. Dabei darauf achten, dass durch den Kabelbinder (13) ein Luftspalt entsteht
- Befüllanschluss (14) der Befüllpumpe auf Befüllnippel setzen und den Raum unterhalb der Folgeplatte mit Schmierstoff füllen. Darauf achten, dass keine Lüfteinschlüsse unter der Folgeplatte bleiben und dass kein Schmierstoff auf die Oberseite der Folgeplatte gelangt
- Entfernen Sie den Kabelbinder (13)

Erstbefüllung einer leeren Pumpe mit Folgeplatte Abb. 17

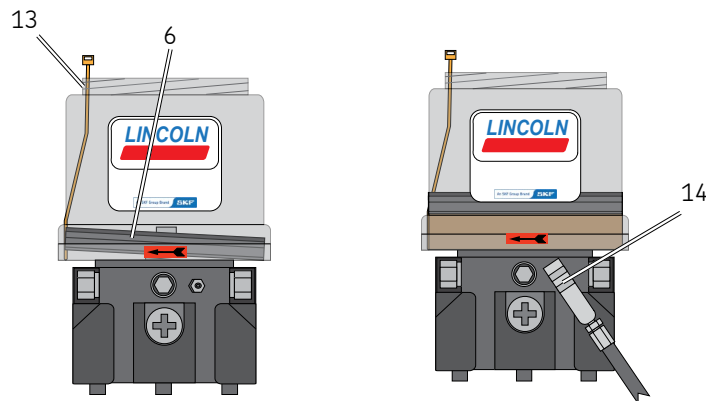

- Montieren Sie die Feder (6.1) und die Kontaktstange wieder
- Schließen Sie den Behälterdeckel (1.1) im Uhrzeigersinn
- Füllen Sie die Pumpe über den Befüllnippel bis zur MAX Markierung

Erstbefüllung einer leeren Pumpe mit Folgeplatte Abb. 18

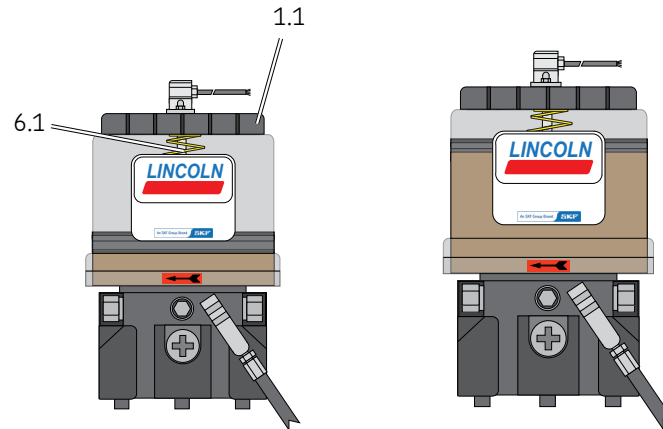

## 6.9 Einstellen der Schmier- und Pausenzeiten

Die Einstellung der Schmier- und Pausenzeiten erfolgt über die beiden Drehschalter auf der Steuerplatine.

- Schraubdeckel (9) inkl. Dichtring entfernen
- Pausenzeit durch Drehen des linken, blauen Drehschalters (11.1) einstellen
- Schmierzeit durch Drehen des rechten, roten Drehschalters (11.2) einstellen
- Schraubdeckel (9) inkl. Dichtring wieder montieren

Anziehmoment 2 Nm  $\pm$  0,2 Nm  
[1.48 ft.lb.  $\pm$  0.15 ft.lb.]



Die Drehschalter nicht in Stellung „0“ drehen. In Stellung „0“ arbeitet die Pumpe mit den Werkseinstellungen und es wird ein Fehler an der rechten LED der Steuerplatine angezeigt.

Einstellen der Schmier- und Pausenzeiten Abb. 19

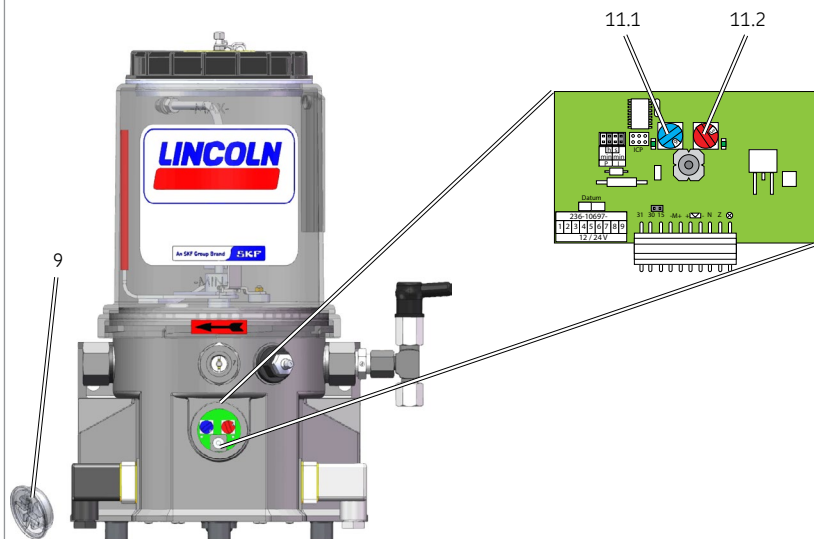

### 6.10 Änderung der Schmier- und Pausenzeiten durch JumperEinstellung

#### ACHTUNG

**Beschädigung der übergeordneten Maschine**  
 Die Jumperstellungen auf der Steuerplatine sollten nach Möglichkeit nicht verändert werden. Geänderte Jumperstellungen sind von anderen Personen nicht unmittelbar erkennbar und führen dadurch gegebenenfalls zu fehlerhaften Einstellungen der Schmier- und Pausenzeiten.

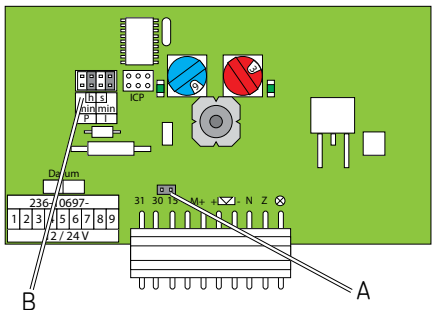

Jumperstellung für Brücke Klemmen 15/30	Steuerplatine	Pausenzeit		Arbeitszeit		Jumperstellung auf der Steuerplatine	
		4 - 60 min.	1 - 15 h	8-120 s	2-30 min.		
A	V 10						
nicht gebrückt	V 20		X		X		
A	V 11						
nicht gebrückt	V 21		X	X			
A	V 12						
nicht gebrückt	V 22	X			X		
A	V 13						
nicht gebrückt	V 23	X		X			
		= Jumper gesetzt					

Ist die Klemme 15 (Maschinenkontakt/Fahrschalter) mit der Klemme 30 (+) gebrückt und liegt an Klemme 30 Spannung an, kann die Pumpe arbeiten, ohne dass die übergeordnete Maschine/das Fahrzeug arbeiten bzw. laufen muss. Ohne Brücke arbeitet die Pumpe nur, wenn auch die übergeordnete Maschine/ das Fahrzeug arbeitet bzw. läuft.

## 7. Erstmalige Inbetriebnahme

Zur Gewährleistung der Sicherheit und Funktion sind die nachfolgenden Kontrollen durch die vom Betreiber bestimmte Person durchzuführen. Erkannte Mängel sind umgehend zu beseitigen. Die Beseitigung von Mängeln hat ausschließlich durch eine hierzu befähigte und beauftragte Fachkraft zu erfolgen.

### Checkliste Inbetriebnahme

#### 7.1 Kontrollen vor der erstmaligen Inbetriebnahme

	JA	NEIN
Elektrischer Anschluss korrekt durchgeführt	<input type="checkbox"/>	<input type="checkbox"/>
Mechanischer Anschluss korrekt durchgeführt	<input type="checkbox"/>	<input type="checkbox"/>
Die Leistungsdaten der vorher genannten Anschlüsse stimmen mit den Angaben in den Technischen Daten überein	<input type="checkbox"/>	<input type="checkbox"/>
Sämtliche Komponenten, wie z. B. Schmierleitungen und Verteiler, sind korrekt montiert	<input type="checkbox"/>	<input type="checkbox"/>
Produkt mit geeignetem Druckbegrenzungsventil abgesichert	<input type="checkbox"/>	<input type="checkbox"/>
Keine Beschädigungen, Verschmutzungen und Korrosion erkennbar	<input type="checkbox"/>	<input type="checkbox"/>
Evtl. demontierte Schutz- und Überwachungseinrichtungen sind wieder vollständig montiert und funktionsfähig	<input type="checkbox"/>	<input type="checkbox"/>
Sämtliche Warnaufkleber am Produkt sind vorhanden und in ordnungsgemäßem Zustand	<input type="checkbox"/>	<input type="checkbox"/>
Die auf der Steuerplatine eingestellte Schmier- und Pausenzeit stimmt mit der projektierten Schmier- und Pausenzeit überein	<input type="checkbox"/>	<input type="checkbox"/>

#### 7.2 Kontrollen während der erstmaligen Inbetriebnahme

Keine ungewöhnlichen Geräusche, Vibrationen, Feuchtigkeitsansammlungen, Gerüche vorhanden	<input type="checkbox"/>	<input type="checkbox"/>
Kein ungewollter Austritt von Schmierstoff (Leckagen) an Verbindungen	<input type="checkbox"/>	<input type="checkbox"/>
Schmierstoff wird blasenfrei gefördert	<input type="checkbox"/>	<input type="checkbox"/>
Die zu schmierenden Lager und Reibstellen werden mit der projektierten Schmierstoffmenge versorgt	<input type="checkbox"/>	<input type="checkbox"/>

### 7.3 Fehlermeldung quittieren

Gehen Sie zum Quittieren einer Fehlermeldung folgendermaßen vor:

- Fehler anhand der Blinkfrequenz eingrenzen und beseitigen
- Schraubdeckel (9) inkl. Dichtring entfernen
- Drucktaster (11.3) zum Quittieren der Fehlermeldung auf der Steuerplatine drücken (< 1 Sekunden). Die rechte LED (11.5) geht aus
- Schraubdeckel (9) und Dichtring wieder montieren

Anziehmoment  $2 \text{ Nm} \pm 0,2 \text{ Nm}$   
 $[1.48 \text{ ft.lb.} \pm 0.15 \text{ ft.lb.}]$



Eine nicht quittierte Störung bleibt auch nach Ausschalten des Maschinenkontaktes/ Fahr Schalters gespeichert, d.h. nach dem Wiedereinschalten der Pumpe blinkt die LED (11.5) entsprechend der vorliegenden Störung.

Fehlermeldung quittieren Abb. 20

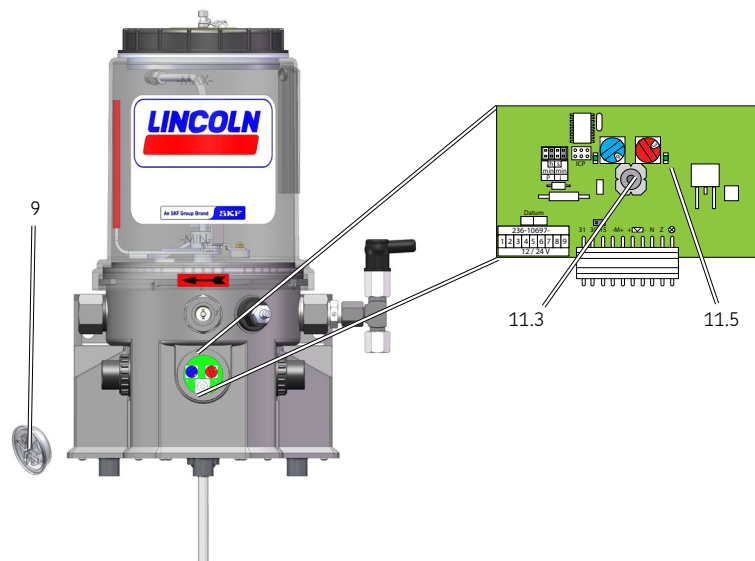

- Zum Einschalten der Pumpe den Drucktaster (11.3) erneut (> 2 Sekunden) drücken. Es wird eine Zusatzschmierung durchgeführt
- Schraubdeckel (9) und Dichtring wieder montieren

Anziehmoment  $2 \text{ Nm} \pm 0,2 \text{ Nm}$   
[1.48 ft.lb.  $\pm$  0.15 ft. lb.]

Fehlermeldung quittieren Abb. 21

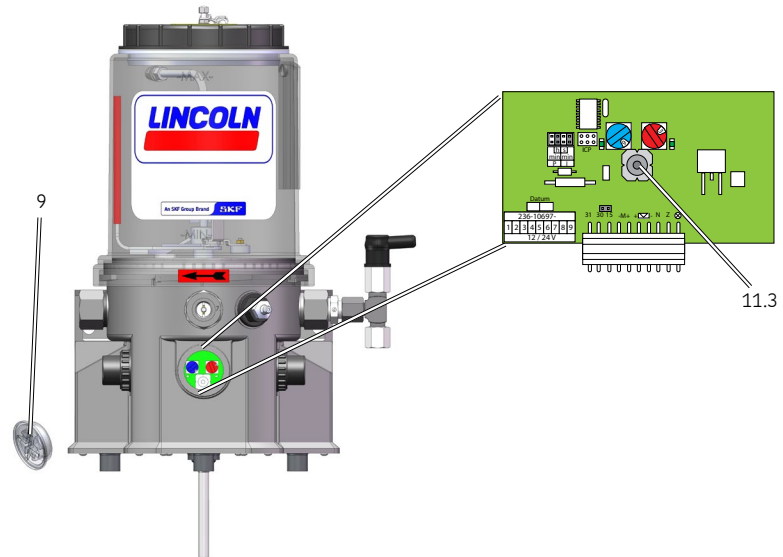

#### 7.4 Zusatzschmierung auslösen

Gehen Sie zum Auslösen einer Zusatzschmierung folgendermaßen vor:

- Schraubdeckel (9) inkl. Dichtring entfernen
- Drucktaster (11.3) zum Auslösen einer Zusatzschmierung auf der Steuerplatine drücken (>2 Sekunden). Die rechte LED (11.5) beginnt zu leuchten und leuchtet, solange der Motor läuft

Die Pumpe beginnt einen Schmierzyklus. Die Dauer des Schmierzyklus entspricht dem auf der Steuerplatine eingestellten Wert.

- Schraubdeckel (9) und Dichtring wieder montieren

Anziehmoment  $2 \text{ Nm} \pm 0,2 \text{ Nm}$   
 $[1,48 \text{ ft.lb.} \pm 0,15 \text{ ft.lb.}]$

Schmier- und Pausenzeiten einstellen Abb. 22

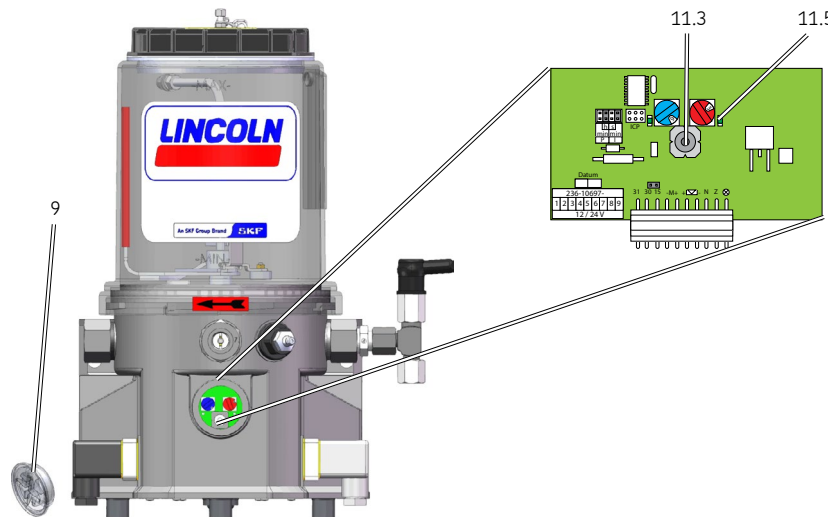

## 8. Betrieb



SKF Produkte arbeiten weitestgehend automatisch.

Die Tätigkeiten während des Normalbetriebes beschränken sich im Wesentlichen auf die Kontrolle des Füllstands bei Pumpen ohne Leermeldung und das rechtzeitige Nachfüllen von Schmierstoff.

### 8.1 Schmierstoff nachfüllen

Siehe Kapitel Befüllen mit Schmierstoff

## 9. Reinigung

 <b>WARNUNG</b>
 <b>Stromschlag</b> Reinigungsarbeiten nur an zuvor strom- und drucklos gemachten Produkten durchführen. Nicht mit nassen oder feuchten Händen an Kabel oder Elektrobauteile fassen. Dampfstrahlgeräte oder Hochdruckreiniger nur entsprechend der Schutzart der Pumpe einsetzen. Elektrische Bauteile können sonst beschädigt werden. Durchführung der Reinigung, notwendige persönliche Schutzausrüstung, Reinigungsmittel und Geräte entsprechend der gültigen Betriebsvorschrift des Betreibers.

### 9.1 Reinigungsmittel

Es dürfen nur materialverträgliche Reinigungsmittel zur Reinigung verwendet werden. (Materialien siehe Rubrik 2.3)



Rest des Reinigungsmittels am Produkt vollständig entfernen und mit klarem Wasser nachspülen.

### 9.2 Außenreinigung

- Nasse Bereiche kennzeichnen und sichern
- Unbefugte Personen fernhalten
- Gründliche Reinigung aller äußeren Oberflächen mit feuchtem Tuch



Behälter während der Reinigung unbedingt geschlossen halten.

### 9.3 Innenreinigung

Eine Innenreinigung ist normalerweise nicht notwendig.

Sollte versehentlich ein falscher oder verschmutzter Schmierstoff eingefüllt worden sein, muss eine Innenreinigung vorgenommen werden.

Nehmen Sie hierzu Kontakt mit dem SKF-Kundendienst auf.

## 10. Wartung

Eine sorgfältige und regelmäßige Wartung ist die Voraussetzung, um eventuelle Störungen rechtzeitig zu erkennen und zu beseitigen. Die konkreten Fristen sind immer durch den Betreiber aufgrund der Betriebsbedingungen zu ermitteln, regelmäßig zu überprüfen und ggf. anzupassen. Kopieren Sie ggf. die Tabelle für regelmäßige Wartungstätigkeiten.

Checkliste Wartung		
Durchzuführende Tätigkeit	JA	NEIN
Elektrischer Anschluss korrekt durchgeführt	<input type="checkbox"/>	<input type="checkbox"/>
Mechanischer Anschluss korrekt durchgeführt	<input type="checkbox"/>	<input type="checkbox"/>
Die Leistungsdaten der vorher genannten Anschlüsse stimmen mit den Angaben in den Technischen Daten überein	<input type="checkbox"/>	<input type="checkbox"/>
Sämtliche Komponenten, wie z. B. Schmierleitungen und Verteiler, sind korrekt montiert	<input type="checkbox"/>	<input type="checkbox"/>
Produkt mit geeignetem Druckbegrenzungsventil abgesichert	<input type="checkbox"/>	<input type="checkbox"/>
Keine Beschädigungen, Verschmutzungen und Korrosion erkennbar	<input type="checkbox"/>	<input type="checkbox"/>
Evtl. demontierte Schutz- und Überwachungseinrichtungen sind wieder vollständig montiert und funktionsfähig	<input type="checkbox"/>	<input type="checkbox"/>
Sämtliche Warnaufkleber am Produkt sind vorhanden und in ordnungsgemäßem Zustand	<input type="checkbox"/>	<input type="checkbox"/>
Keine ungewöhnlichen Geräusche, Vibrationen, Feuchtigkeitsansammlungen, Gerüche vorhanden	<input type="checkbox"/>	<input type="checkbox"/>
Kein ungewollter Austritt von Schmierstoff (Leckagen) an Verbindungen	<input type="checkbox"/>	<input type="checkbox"/>
Schmierstoff wird blasenfrei gefördert	<input type="checkbox"/>	<input type="checkbox"/>
Die zu schmierenden Lager und Reibstellen werden mit der projektierten Schmierstoffmenge versorgt	<input type="checkbox"/>	<input type="checkbox"/>

## 11. Störung, Ursache und Beseitigung

Störungstabelle 1

Störung	Mögliche Ursache	Beseitigung
Pumpe läuft nicht	<p>Spannungsversorgung zur Pumpe unterbrochen</p> <ul style="list-style-type: none"> <li>- übergeordnete Maschine ausgeschaltet</li> <li>- Anschlusskabel der Pumpe gelöst oder defekt</li> <li>- externe Sicherung defekt</li> </ul> <p>Pumpe befindet sich in der Pausenzeit</p> <p>Motor der Pumpe defekt</p> <p>Steuerplatine oder Netzteilplatine der Pumpe defekt</p> <p>Interner Kabelbruch</p>	<p>Prüfen, ob eine der angegebenen Störungen vorliegt und diese im Rahmen der Zuständigkeit beseitigen.</p> <p>Störungen außerhalb des eigenen Zuständigkeitsbereiches sind dem Vorgesetzten zur Einleitung weiterer Maßnahmen mitzuteilen.</p> <p>Kann der Fehler so nicht ermittelt und behoben werden, setzen Sie sich bitte mit unserem Kundendienst in Verbindung.</p>
Pumpe läuft, fördert aber nicht oder fördert zu wenig Schmierstoff	<p>Blockade, Störung innerhalb der Zentralschmieranlage</p> <p>Rückschlagventil defekt</p> <p>Druckbegrenzungsventil defekt</p> <p>Ansaugbohrung eines Pumpenelementes verstopft</p> <p>Pumpenelement verschließen</p> <p>Lufteinschluss im Schmierstoff / unter der Folgeplatte</p> <p>Konsistenz des Schmierstoffs zu hoch (bei tiefen Temperaturen)</p> <p>Konsistenz des Schmierstoffs zu niedrig (bei hohen Temperaturen)</p> <p>Verteiler innerhalb der Zentralschmieranlage falsch konfiguriert</p>	<p>Prüfen, ob eine der angegebenen Störungen vorliegt und diese im Rahmen der Zuständigkeit beseitigen.</p> <p>Störungen außerhalb des eigenen Zuständigkeitsbereiches sind dem Vorgesetzten zur Einleitung weiterer Maßnahmen mitzuteilen.</p> <p>Kann der Fehler so nicht ermittelt und behoben werden, setzen Sie sich bitte mit unserem Kundendienst in Verbindung.</p>

10

11

### 11.1 Anzeige der Betriebs- und Fehlerzustände durch die LED der Steuerplatine

Bestimmte Betriebs- und Fehlerzustände werden durch die LED der Steuerplatinen angezeigt.

LED Anzeige	Mögliche Ursachen			Beseitigung
Beide LED aus	A	F	G	Betriebsspannung einschalten, defekte Steuerplatine tauschen
Linke LED leuchtet permanent	B			Keine Störung, normaler Betriebszustand (Pausenzeit)
Beide LED leuchten permanent	C			Keine Störung, normaler Betriebszustand (Schmierzeit)
Rechte LED blinkt im 4er Intervall	D			Drehschalter aus Stellung 0 drehen
Rechte LED blinkt im 3er Intervall	E			Steuerplatine tauschen

#### Mögliche Ursachen

- A Keine (ausreichende) Betriebsspannung (Klemme 15)
- B Betriebsspannung (Klemme 15) liegt an
- C Motor läuft
- D Drehschalter in Stellung 0
- E Kurzschluss am Druckschalter
- F Steuerplatine defekt
- G Interner Kabelbruch

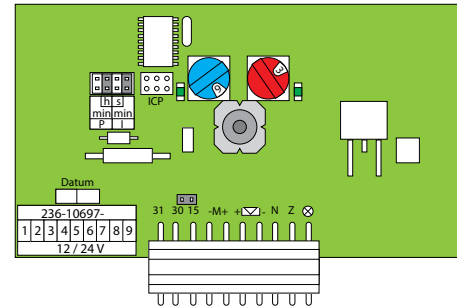

## 12. Reparaturen



### WARNUNG



#### Verletzungsgefahr

Vor allen Reparaturen sind mindestens die folgenden Sicherheitsmaßnahmen zu treffen:



o Unbefugte fernhalten

o Arbeitsbereich kennzeichnen und sichern

o Produkt drucklos machen



o Produkt freischalten und gegen Wiedereinschalten sichern

o Produkt auf Spannungsfreiheit prüfen

o Produkt erden und kurzschließen

o Gegebenenfalls benachbarte, unter Spannung stehende Teile abdecken

### 12.1 Pumpenelement und Druckbegrenzungsventil tauschen



Die Kenndaten des neuen Pumpenelementes müssen mit den Kenndaten des zu tauschenden Pumpenelementes übereinstimmen.

Gehen Sie zum Austausch des Pumpenelementes folgendermaßen vor:

- Defektes Pumpenelement (3) am Sechskant des Pumpenelementes zusammen mit dem Druckbegrenzungsventil aus dem Pumpengehäuse schrauben
- Neues Pumpenelement (3) zusammen mit einem neuen Dichtring in das Pumpengehäuse einschrauben

Anziehmoment = 20 Nm  $\pm$  2,0 Nm  
[14.75 ft.lb.  $\pm$  1.4 ft.lb.]

- Anschließend neues Druckbegrenzungsventil (8) in das Pumpenelement einschrauben

Anziehmoment = 6 Nm -0,5 Nm  
[4.43 ft.lb. - 0.07 ft.lb.]

Pumpenelement tauschen Abb. 23



### 12.2 Austausch der Steuerplatine

Die Arbeiten sollten möglichst bei Raumtemperatur erfolgen. Bei tiefen Temperaturen kann der Austausch erschwert sein. Zum leichteren Austausch der Steuerplatine sollte die Pumpe in horizontale Lage gekippt werden.

Gehen Sie zum Austausch der Steuerplatine folgendermaßen vor:

- Prüfung der neuen Steuerplatine auf Übereinstimmung mit der Dokumentation und dem Verwendungszweck
- Schutzmaßnahmen gegen elektrostatische Entladung treffen
- Die Schrauben (2.2) des Gehäusedeckels (2.1) herausdrehen
- Gehäusedeckel (2.1) entfernen
- Stecker (11.7) von der Steuerplatine ziehen und Steuerplatine (11) aus den beiden seitlichen Führungsschienen ziehen

Gehäusedeckel abschrauben Abb. 24

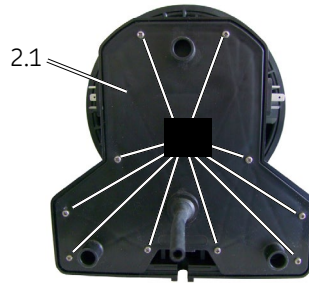

Steuerplatine entnehmen Abb. 26

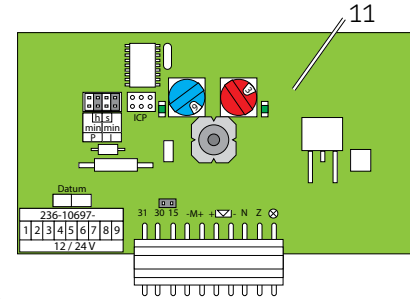

Stecker der Steuerplatine Abb. 25

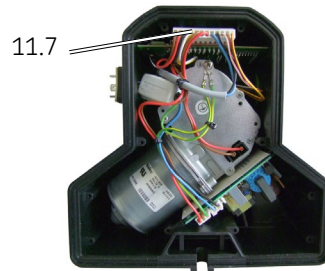

- Gegebenenfalls geänderte Jumperpositionen und Drehschalterstellungen notieren und auf die neue Steuerplatine übertragen
- Steuerplatine in die seitlichen Führungsschienen setzen und vorsichtig nach unten drücken
- Stecker (11.7) wieder aufstecken
- Entwässerungsschlauch (12) von hinten durch den Gehäusedeckel (2) führen, bis dieser mit seiner Nut (12.1) sicher im Gehäusedeckel (2.1) einrastet
- Gehäusedeckel (2.1) auf Pumpengehäuse setzen und mit den Schrauben (2.2) wieder montieren

Anziehmoment  $0,6 \text{ Nm} \pm 0,1 \text{ Nm}$   
 $[0.44 \text{ ft.lb.} \pm 0.01 \text{ ft.lb.}]$

### 12.3 Montage der Pumpe am Verwendungsort

Die Montage und Inbetriebnahme am Verwendungsort erfolgen wie im Kapitel Montage beschrieben.

Entwässerungsschlauch montieren Abb. 27

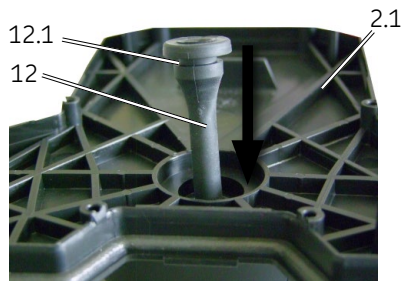

Gehäusedeckel montieren Abb. 29

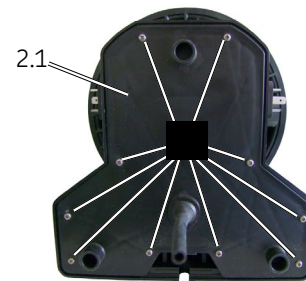

Stecker der Steuerplatine Abb. 28

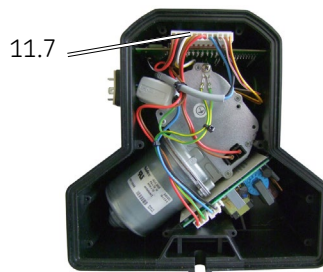

## 12.4 Prüfungen nach dem Austausch der Steuerplatine



Nach dem Austausch der Steuerplatine ist eine elektrische Prüfung gemäß EN 60204-1 durchzuführen.

### Archivierung

Der Umfang und das Ergebnis der Prüfung nach dem Austausch der Steuerplatine müssen schriftlich festgehalten und dem für den Betrieb der Maschine Verantwortlichen zur Aufbewahrung übergeben werden.

## 13. Stilllegung, Entsorgung

### 13.1 Vorübergehende Stilllegung

Eine vorübergehende Stilllegung erfolgt durch:

- Ausschalten der übergeordneten Maschine
- Lösen der Spannungsversorgung am Produkt

### 13.2 Endgültige Stilllegung, Demontage

Die endgültige Stilllegung und Demontage des Produktes ist durch den Betreiber fachgerecht zu planen und unter Beachtung aller einzuhaltenden Vorschriften durchzuführen.

### 13.3 Entsorgung

**Länder innerhalb der Europäischen Union**  
Abfälle sollten nach Möglichkeit vermieden oder minimiert werden. Die Entsorgung von mit Schmierstoff kontaminierten Produkten muss unter Einhaltung der Umweltschutzanforderungen und Abfallbeseitigungsvorschriften sowie der Anforderungen der örtlichen Behörden über ein anerkanntes Abfallbeseitigungsunternehmen erfolgen.



Verantwortlich für die konkrete Einstufung ist der Abfallerzeuger, da der Europäische Abfallkatalog für gleiche Abfälle unterschiedlicher Herkunft verschiedene Entsorgungsschlüssel vorsieht.

#### Elektrische Komponenten

sind gemäß WEEE-Richtlinie 2012/19/EU zu entsorgen bzw. zu recyceln.

#### Kunststoff- oder Metallteile

können über den Gewerbemüll entsorgt werden.

**Länder außerhalb der Europäischen Union**  
Entsorgung erfolgt gemäß den jeweils geltenden Gesetzen und Vorschriften des Landes.

## 14. Ersatzteile

Die Ersatzteilbaugruppen dienen ausschließlich als Ersatz für baugleiche, defekte Teile. Modifizierungen an bestehenden Produkten sind damit nicht erlaubt. Ausnahmen hiervon sind die Pumpenelemente und der optionale Befüllanschluss.

### 14.1 Gehäusedeckel kpl.

Bezeichnung	Stk.	Sachnummer
Gehäusedeckel kpl.	1	544-32217-1
Gehäusedeckel kpl. für Pumpen mit UL-Zulassung	1	544-60207-1

Lieferung inklusive Entwässerungsschlauch und der entsprechenden Anzahl von Schrauben zur Montage

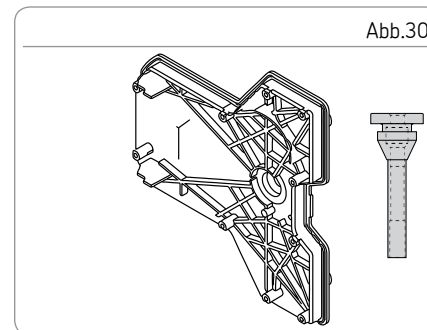

### 14.2 Pumpenelemente

Bezeichnung	Stk.	Sachnummer C3 Ausführung	Sachnummer C5-M Ausführung
Pumpenelement L inkl. Dichtring	1	600-78018-1	nicht verfügbar
Pumpenelement 5 inkl. Dichtring	1	600-26875-2	600-29303-1
Pumpenelement 6 inkl. Dichtring	1	600-26876-2	600-29304-1
Pumpenelement 7 inkl. Dichtring	1	600-26877-2	600-29305-1
Pumpenelement R inkl. Dichtring	1	655-28716-1	nicht verfügbar
Pumpenelement B inkl. Dichtring	1	600-29185-1	nicht verfügbar
Pumpenelement C inkl. Dichtring	1	600-28750-1	nicht verfügbar

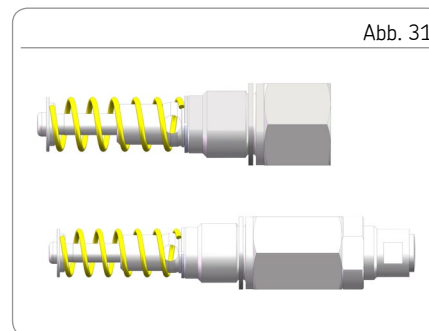

**14.3 Druckbegrenzungsventil und Adapter**

Bezeichnung	Stk.	Sachnummer
Druckbegrenzungsventil SVTS-350-R 1/4-D6   C3	1	624-28894-1
Druckbegrenzungsventil SVTS-350-R 1/4-D6   C5-M	1	624-29343-1
Druckbegrenzungsventil SVET-350-G 1/4 A-D8   C3	1	624-29054-1
Druckbegrenzungsventil SVTSV-270-R1/4-1/8NPTFI-NIPOOR-A   C3	1	270864
Adapter S2520 1/4 -1/4 mit PTFE Dichtung	1	226-14105-5



Weitere Druckbegrenzungsventile in C3 und C5-M auf Anfrage

**14.4 Adapter D 6 AX 1/8NPT | C**

Bezeichnung	Stk.	Sachnummer
Adapter für Druckbegrenzungsventil 270864   C3	1	304-19614-1

**14.5 Motor 12/ 24 V DC**

Bezeichnung	Stk.	Sachnummer
Motor 12 V DC	1	544-36913-6
Motor 24 V DC	1	544-36913-7

Lieferung inklusive 1 x Motoranschluss für Steuerplatine; 2 x O-Ring 142 x 4; 3 x O-Ring 6 x 2; 1 x Wellendichtring; 3 x Schraube M6 x 25 selbstschneidend; 3x Scheibe; 1 x Scheibefeder; 1 x Gehäusedeckel mit Entwässerungsschlauch und der entsprechenden Anzahl von Schrauben zur Montage

Abb. 32



Abb. 33



Abb. 34



**14.6 Magnetschalter Normally open (NO)**

Bezeichnung	Stk.	Sachnummer
Magnetschalter Normally open (NO) für intermittierende Leermeldung	1	544-60277-1
Magnetschalter Normally closed (NC) für intermittierende Leermeldung	1	5440-00000039

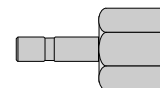
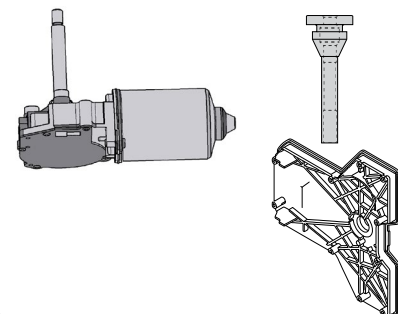
Lieferung inklusive Gehäusedeckel, Entwässerungsschlauch und der entsprechenden Anzahl von Schrauben zur Montage

Abb. 35

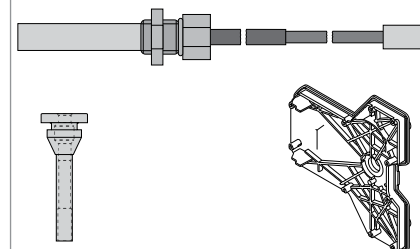
**14.7 Adapter mit Schmiernippel**

Bezeichnung	Stk.	Sachnummer
Adapter mit Schmiernippel ST 1/4 NPTF inkl. Dichtung	1	519-33840-1
Adapter mit Schmiernippel A2 AR 1/4 inkl. Dichtung	1	519-33959-1
Adapter mit Schmiernippel ST AR 1/4 inkl. Dichtung	1	519-33955-1

Abb. 36

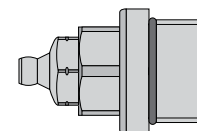
**14.8 Verschlusschraube M22x1,5**

Bezeichnung	Stk.	Sachnummer
Verschlusschraube M22x 1,5 inkl. Dichtung	1	519-60445-1

Dient zum Verschließen eines unbenutzten Auslasses, wenn z.B. ein Pumpenelement entfernt wird

Abb. 37

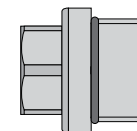

## 14.9 Klarsichtbehälter

Bezeichnung	Stk.	Sachnummer
2l XNFL <sup>B,C</sup>	1	544-31997-1
2l XN <sup>A,B,C</sup>	1	544-31996-1
2l XL (mit Stehflügel) <sup>A,B,C</sup>	1	544-32028-1
2l XN/YNBO <sup>A,B,C,D,E</sup>	1	544-31940-1
2l XLBO (ohne Rührflügel) <sup>A,B,C,D,E</sup> (Abbildung ähnlich 544-31940-1)	1	544-32027-1
4l XNBO/YNBO/XLBO/YLBO/XBF <sup>A,B,C</sup>	1	544-31998-1
4l XN/XL <sup>A,B,C,F</sup>	1	544-32695-1
8l XNBO/YNBO/XLBO/YLBO/XBF <sup>A,B,C</sup>	1	544-31999-1
8l XN/XL <sup>A,B,C,F</sup>	1	544-32696-1

Lieferung inklusive: A = Lincoln/SKF Logo, B = Drehrichtungspfeil, C = O-Ring, D = Behälterdeckel, E = Warnaufkleber Quetschgefahr, F = Behälterdeckel nicht lösbar auf Behälter geschraubt



Weitere Klarsichtbehälter auf Anfrage

Abb.38

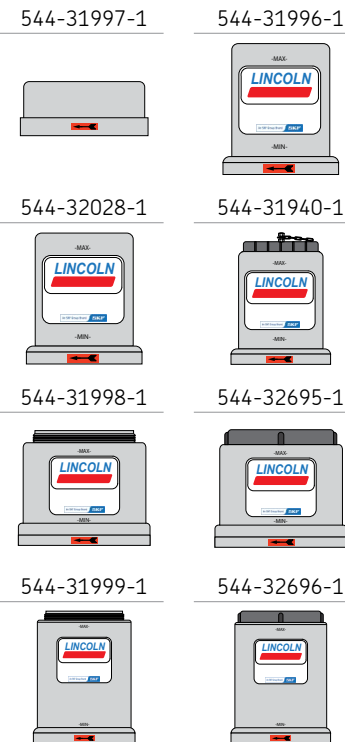

### 14.10 Austauschkit Steuerplatine

Bezeichnung	Stk.	Sachnummer
Austauschkit Steuerplatine V1x P203	1	544-60217-1
Austauschkit Steuerplatine V2x P203	1	544-60218-1

Lieferung inklusive Gehäusedeckel, Entwässerungsschlauch und der entsprechenden Anzahl von Schrauben zur Montage

Abb. 39

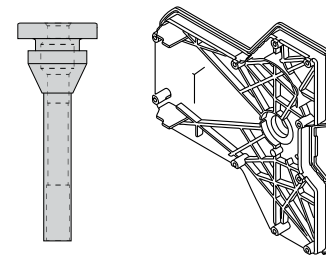
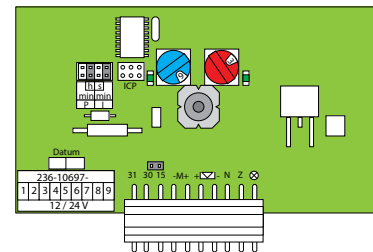

**14.11 Stehflügel**

Bezeichnung	Stk.	Sachnummer
Stehflügel 4 XNBO	1	444-70490-1
Stehflügel 8 XNBO	1	444-70491-1

Abb. 40

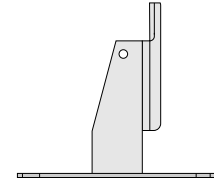
**14.13 Behälterdeckel**

Bezeichnung	Stk.	Sachnummer
A) Behälterdeckel 4/8l [1,06/2.11 gal.] XNBA/XLBA	1	544-36963-1
B) Behälterdeckel 4/8l [1,06/2.11 gal.]	1	544-31992-1
C) Behälterdeckel 2l [0,53 gal] XNBO	1	544-85156-1
A) Behälterdeckel abschließbar; inkl. 2 Schlüssel und Warnaufkleber		
B) inkl. Warnaufkleber		
C) inkl. Kette		

Abb. 41

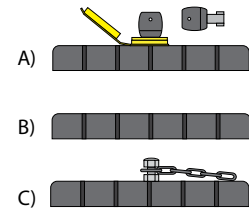
**14.12 Schraubverschluss**

Bezeichnung	Stk.	Sachnummer
Schraubverschluss am Pumpengehäuse	1	544-32851-1

Abb. 42



## 14.14 Anschlussdosen und ADR-Kabel

Merkmal*	Bezeichnung	Stk.	Sachnummer
1	Anschlussdose <sup>H)</sup> mit Dichtung und Schraube	1	544-32850-1
2	Anschlussdose <sup>K)</sup> mit Dichtung und Schraube	1	544-33843-1
A	Anschlusskabel 10 m (33 ft.) mit Anschlussdose <sup>H)</sup>	1	664-36078-7
C	Anschlusskabel 10 m (33 ft.) ADR mit Anschlussdose <sup>H)</sup>	1	664-36862-1
E	Anschlusskabel 10 m (33 ft.) mit Bajonettsteckdose (7/5-polig)	1	664-34167-2
G	Anschlusskabel 10 m (33 ft.) mit Bajonettsteckdose (7/7-polig)	1	664-34428-3
M	Anschlusskabel 6 m (33 ft.) mit Bajonettsteckdose (4/4-polig)	1	664-34167-9
B	Anschlusskabel 10 m (33 ft.) mit Anschlussdose <sup>K)</sup>	1	664-36078-9
D	Anschlusskabel 10 m (33 ft.) ADR mit Anschlussdose <sup>K)</sup>	1	664-36862-2
L	Anschlusskabel 6 m (20 ft.) mit Anschlussdose <sup>H)</sup>	1	664-36862-8

\*Merkmal im Typenschlüssel (Rubrik K Anschlussmaterial)

H) = schwarz

K) = grau

Merkmal*	Schutzart (IEC 60529)
1	IP 65
2	IP 65
A	IP 67
C	IP 65
E	IP 6K9K
G	IP 6K9K
B	IP 67
D	IP 65
L	IP 67

Abb. 43

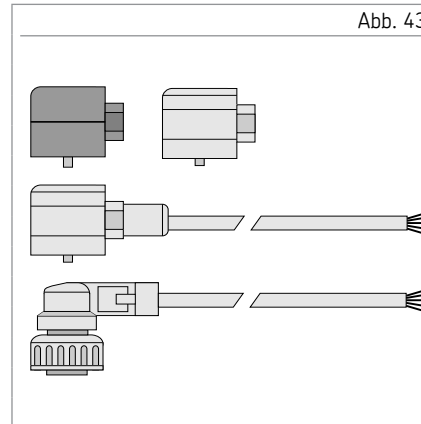

## 15. Elektrische Anschlüsse

### 15.1 Kabelfarben gemäß IEC 60757

Abkürzung	Farbe	Abkürzung	Farbe	Abkürzung	Farbe	Abkürzung	Farbe
BK	Schwarz	GN	Grün	WH	Weiß	PK	Pink
BN	Braun	YE	Gelb	OG	Orange	TQ	Türkis
BU	Blau	RD	Rot	VT	Violet	-----	-----

































Die Zuordnung der nachfolgenden elektrischen Anschlusspläne zu einer konkreten Pumpenvariante erfolgt entsprechend der jeweils angezogenen Typenschlüsselmerkmale des Anschlussplans. Den vollständigen Typenschlüssel für die P203 Pumpen finden Sie in der Anleitung im Kapitel 4 Technische Daten.



Nicht alle Steckervarianten sind in den Anschlussplänen dargestellt. Die Übersicht aller verfügbaren Steckervarianten finden Sie in der Tabelle Übersicht Kabel und Anschlussmöglichkeiten.

## 15.2 Legende

LL	Leermeldung	BG +	Kolbendetektor +	15/MC	Zündung / Maschinenkontakt
LLW	Vorwarnung, leer	BG -	Kolbendetektor -	30	Pluspol / Spannung (Batterie)
HL	Vollmeldung	BG S	Kolbendetektor Signal	31	Minuspol / Masse (Batterie)
HLW	Vorwarnung Vollmeldung	P	Druckschalter	54	Bremslichtspannung (Anhänger)
HLA	Vollmeldung Übervoll	N	Neutralleiter	PCB	Steuerplatine
Z	Drucktaster Zusatzschmierung	F	Sicherung	n.c.	nicht verbunden
WS	Warnschalter Füllstand	Err	Störung / Gutsignal		
	Taster		Jumper		Masse (Gehäuse)
	Leuchte		Sicherung		Erde (Ground)
	Taster mit Leuchte		Last, Widerstand		Schutzerde (PE)
	Kolbendetektor / Näherungsschalter		Leermeldung		Funktionserde
	Zusatzschmierung		Gehäuse		Potentialausgleich
	Batterie		Diode		Bluetooth
	Batterietrennschalter		Leuchtdiode		Antenne
	kundenseitiges Steuergerät		Motor AC		Schließer (NO)
	Netzteil		Motor DC		Öffner (NC)
	Buchse		Buchse mit Schutzkontakt		Stecker



Nicht alle Begriffe und Symbole müssen in jedem Anschlussplan enthalten sein. Befinden sich mehrere Anschlusspläne in einer Anleitung, erfolgt die Zuordnung zu einer konkreten Pumpenvariante entsprechend den auf dem Anschlussplan angegebenen Typenschlüsselmerkmalen. Den Typenschlüssel finden Sie in der Anleitung im Kapitel Technische Daten. In den Anschlussplänen mit Strichlinien dargestellten Bauteile und Verbindungen sind nicht im Lieferumfang der Pumpe enthalten. In den Anschlussplänen mit Strichpunktlinien dargestellten Bauteile und Verbindungen beziehen sich auf Steckverbindungen und den Schutzleiter.

## 15.3 Anschluss der Signalleitung am Behälterdeckel

Anschlussplan der Signalleitung mit Würfelstecker am Behälterdeckel Abb. 44

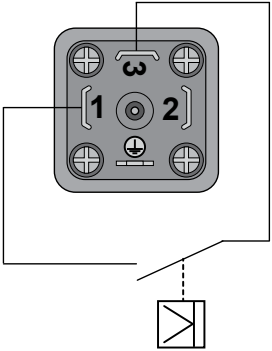
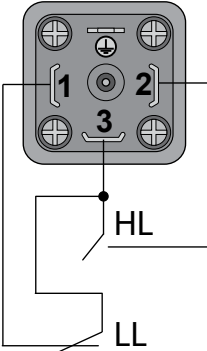
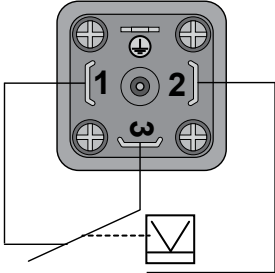
Anschluss Schaltbild (Schmierfett) Magnetschalter Leermeldung	Anschluss Schaltbild (Schmierfett) Magnetschalter Voll- und Leermeldung	Anschluss Schaltbild (Schmieröl) Schwimmermagnetschalter Leermeldung			
					
Darstellung in unbetätigtem Zustand					
Max. Schaltleistung	21 VA	Max. Schaltleistung	21 VA	Max. Schaltleistung	60 VA
Max. Schaltspannung	30 V DC	Max. Schaltspannung	30 V DC	Max. Schaltspannung	230 V
Max. Schaltstrom	700 mA	Max. Schaltstrom	700 mA	Max. Schaltstrom	1 A
HL = Vollmeldung   LL = Leermeldung					

#### 15.4 Empfohlene Kontaktschutzmaßnahme zum Schalten von induktiven Lasten

Empfohlene Kontaktschutzmaßnahme zum Schalten von induktiven Lasten Abb. 45

Zum Schutz der Relaiskontakte sollte folgende Kontaktschutzmaßnahme betreiberseitig durchgeführt werden.

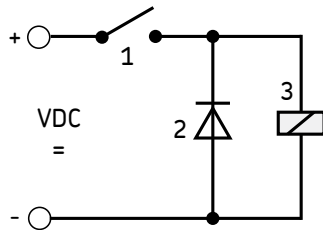

- 1 Magnetschalter
- 2 Entstördiode
- 3 Last



15.6 Anschlussplan P203 V DC mit Steuerplatine V10-V23, 2 von 6

Anschlussplan P203 V DC mit Steuerplatine V Abb. 47

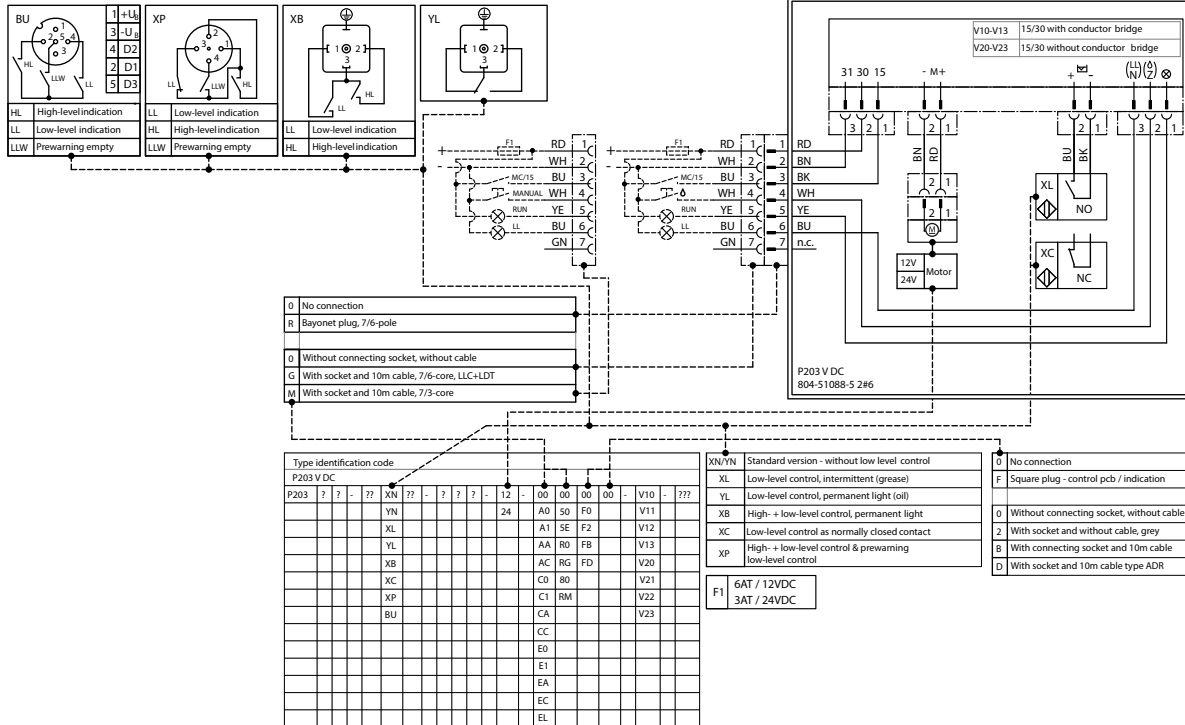

- 0 No connection
- R Bayonet plug, 7/6-pole
- 0 Without connecting socket, without cable
- G With socket and 10m cable, 7/6-core, LLC+LDT
- M With socket and 10m cable, 7/3-core

Type identification code												
P203 V DC												
P203	3	3	-	??	??	-	?	?	?	-	12	-
				XN	00	00	00	00	00	00	V10	???
				YN	A0	S0	F0	V11				
				XL	A1	SE	F2	V12				
				YL	AA	R0	F8	V13				
				XB	AC	RG	FD	V20				
				XC	CO	BO		V21				
				XP	C1	RM		V22				
				BU	CA			V23				
					CC							
					EO							
					E1							
					EA							
					EC							
					EL							

- XN/YN Standard version - without low level control
- XL Low-level control, intermittent (grease)
- YL Low-level control, permanent light (oil)
- XB High- + low-level control, permanent light
- XC Low-level control as normally closed contact
- XP High- + low-level control & prewarning low-level control
- F1 6AT / 12VDC  
3AT / 24VDC

- 0 No connection
- F Square plug - control pcb / indication
- 0 Without connecting socket, without cable
- 2 With socket and without cable, grey
- B With connecting socket and 10m cable
- D With socket and 10m cable type ADR

15.7 Anschlussplan P203 V DC mit Steuerplatine V10-V23, 3 von 6

Anschlussplan P203 V DC mit Steuerplatine V Abb. 48

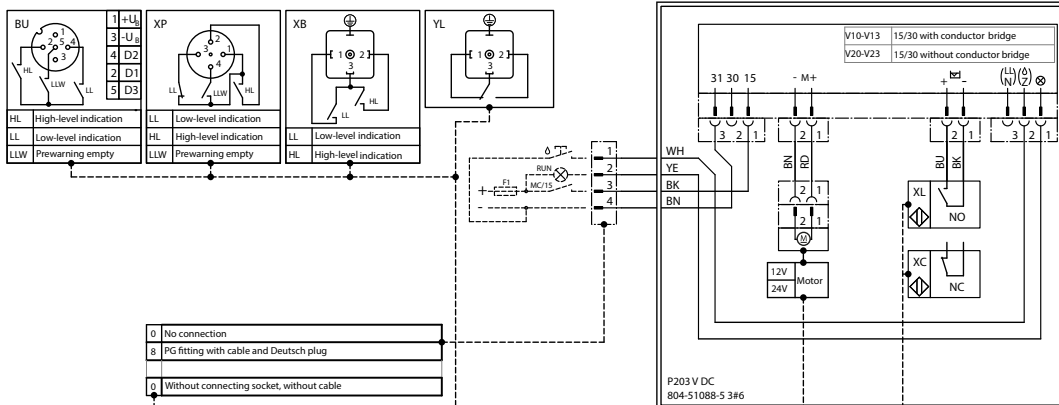

- 0 No connection
- 8 PG fitting with cable and Deutsch plug
- 9 Without connecting socket, without cable

Type identification code											
P203 V DC											
P203	?	?	?	??	XN	??	?	?	?	?	12
					YN						24
					XL						A0
					YL						S0
					XB						A1
					XC						SE
					XP						F2
					BU						FD
											AA
											R0
											FB
											RG
											FD
											CO
											B0
											RM
											CA
											CC
											E0
											E1
											EA
											EC
											EL

- |       |   |   |  |
|-------|---|---|--|
| XN/YN | Standard version - without low level control              | 0 | No connection                            |
| XL    | Low-level control, intermittent (grease)                  | F | Square plug - control pcb / indication   |
| YL    | Low-level control, permanent light (oil)                  | 0 | Without connecting socket, without cable |
| XB    | High- + low-level control, permanent light                | Z | With socket and without cable, grey      |
| XC    | Low-level control as normally closed contact              | B | With connecting socket and 10m cable     |
| XP    | High- + low-level control & prewarning low-level control. | D | With socket and 10m cable type ADR       |
- F1 6A / 12VDC  
3AT / 24VDC

15.8 Anschlussplan P203 V DC mit Steuerplatine V10-V23, 4 von 6

Anschlussplan P203 V DC mit Steuerplatine V Abb. 49

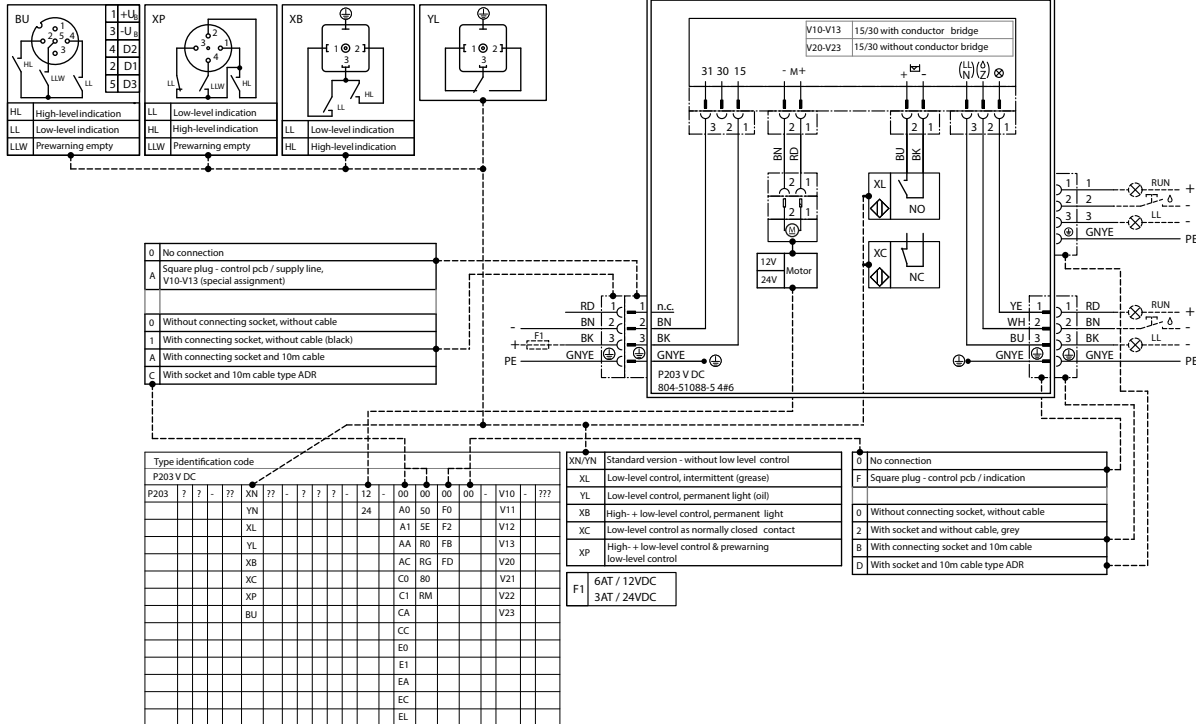

15.9 Anschlussplan P203 V DC mit Steuerplatine V10-V23, 5 von 6

Anschlussplan P203 V DC mit Steuerplatine V Abb. 50

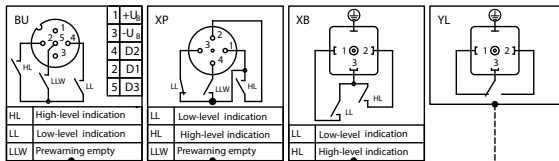

- 0 No connection
- C Square plug - control pcb / supply line, V10-V13 (standard assignment)
- 0 Without connecting socket, without cable
- 1 With connecting socket, without cable (black)
- A With connecting socket and 10m cable
- C With socket and 10m cable type ADR

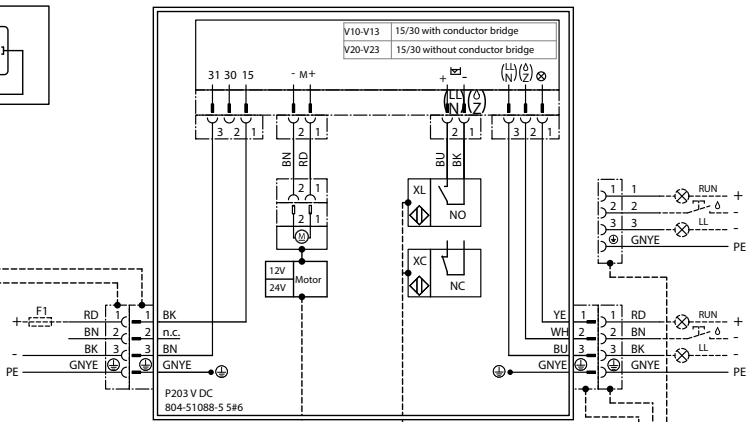





Type identification code																						
P203 V DC																						
P203	?	?	-	??	XN	??	-	?	?	?	-	12	-	00	00	00	F	-	V10	-	???	
					YL							24		A0	50	F0			V11			
					XL									A1	SE	F2			V12			
					YL									AA	R0	F8			V13			
					XB									AC	RG	FD			V20			
					XC									CD	80				V21			
					XP									C1	RM				V22			
					BU									CA					V23			
														CC								
														E0								
														E1								
														EA								
														EC								
														EL								

- XN/YN Standard version - without low level control
  - XL Low-level control, intermittent (grease)
  - YL Low-level control, permanent light (oil)
  - XB High- + low-level control, permanent light
  - XC Low-level control as normally closed contact
  - XP High- + low-level control & prewarning low-level control
- F1 6AT / 12VDC  
3AT / 24VDC

- 0 No connection
- F Square plug - control pcb / indication
- 0 Without connecting socket, without cable
- 2 With socket and without cable, grey
- B With connecting socket and 10m cable
- D With socket and 10m cable type ADR



## 15.11 Übersicht Kabel und Anschlussmöglichkeiten

Pumpe						Kabel			
Extern			Intern						
Stecker	Farbe	Pin	Farbe	Funktion	Polarität	Sachnummer	Länge	Querschnitt	Schutzart
 Würfelstecker	RD	1	RD	+12/24VDC	+12/24VDC	664-36078-7	10 m	4 x AWG 18 4 x 0,82 mm <sup>2</sup>	IP67
	BN	2	BN	GND	GND	664-36078-9	10 m		
	BK	3	BK	Zähler/Ignition	positiv	664-36862-8	6 m		
	GN/YE	PE	GY/YE	PE	PE	664-36862-1	10 m		
						664-36862-2	10 m		
 Bajonett 7-polig	RD	1	RD	+12/24VDC	+12/24VDC	664-34428-3	10 m	7 x 1,5 mm <sup>2</sup>	IP 6K9K
	BN	2	BN	GND	GND				
	BK	3	BK	Zähler/Ignition	positiv				
	WH	4	WH	Add Lub(Z)	negativ				
	YE	5	YE	NO	negativ				
	BU	6	BU	C (max. 30V/4A)	negativ				
	GN	7	GN	NC	negativ				
 Bajonett 7/5-polig	RD	1	RD	+12/24VDC	+12/24VDC	664-34167-2	10 m	3 x 1,5 mm <sup>2</sup> (RD, BN, BK)  2 x 0,5 mm <sup>2</sup> (WH, YE)	IP 6K9K
	BN	2	BN	GND	GND				
	BK	3	BK	Zähler/Ignition	positiv				
	WH	4	WH	Add Lub(Z)	negativ				
	YE	5	YE	NO/NC	negativ				
 Bajonett 4/4-polig	RD/YE	1	RD/YE	+12/24VDC	+12/24VDC	664-34167-9	10 m	4 x 0,5 mm <sup>2</sup>	IP 6K9K
	BN/YE	2	BN/YE	GND	GND				
	WH/RD	3	WH/RD	Zähler/Ignition	positiv				
	WH/BN	4	WH/BN	NC	negativ				

## 16. Tabelle China RoHS

部件名称 (Part Name)	有毒害物质或元素 (Hazardous substances)					
	铅	汞	镉	六价铬	多溴联苯	多溴二苯醚
	Lead (Pb)	Mercury (Hg)	Cadmium (Cd)	Hexavalent Chromium (Cr(VI))	Polybrominated biphenyls (PBB)	Polybrominated diphenyl ethers (PBDE)
用钢和黄铜加工的零件 (Components made of machining steel and brass)	X	0	0	0	0	0

本表格依据SJ/T11364的规定编制 (This table is prepared in accordance with the provisions of SJ/T 11364.)

0 : 表示该有毒有害物质在该部件所有均质材料中的含量均在GB/T 26572 规定的限量要求以下。  
(Indicates that said hazardous substance contained in all of the homogeneous materials for this part is below the limit requirement of GB/T 26572.)

X : 表示该有毒有害物质至少在该部件的某一均质材料中的含量超出GB/T 26572标准规定的限量要求。  
(Indicates that said hazardous substance contained in at least one of the homogeneous materials used for this part is above the limit requirement of GB/T 26572.)

# Notizen

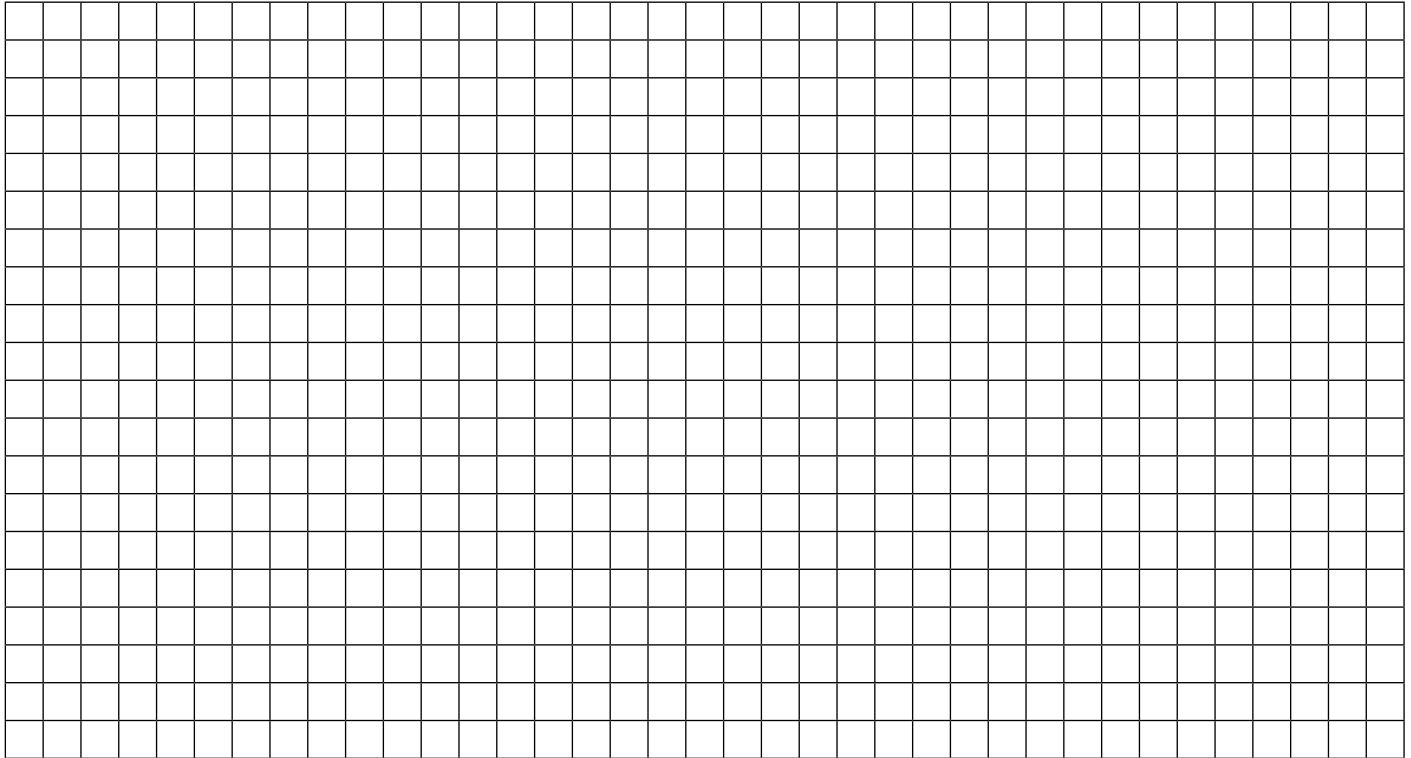

SKF Lubrication Systems Germany GmbH  
Werk Walldorf  
Heinrich-Hertz-Straße 2-8  
DE - 69190 Walldorf  
Tel: +49 (0) 6227 33-0  
Fax: +49 (0) 6227 33-259  
E-mail: [Lubrication-germany@skf.com](mailto:Lubrication-germany@skf.com)  
[www.skf.com/lubrication](http://www.skf.com/lubrication)

951-171-023-DE  
Version 03  
15.07.2021

